



ОБЯВА

за обществена поръчка на стойност по чл. 20, ал. 3 от ЗОП

Номер на обявата: ЗОП-О- 422 /29.08.2019

Възложител: АЕЦ Козлодуй ЕАД

Подделение

Партида в регистъра на обществените поръчки: 00353

Адрес: гр. Козлодуй, Площадка АЕЦ Козлодуй

Лице за контакт Елмира Попова – Експерт ОП

Телефон: +359 973 76151

E-mail: erorova@ppr.bg

Достъпът до документацията за поръчката е ограничен: Да Не

Допълнителна информация може да бъде получена от:

Горепосоченото място за контакт

Друг адрес: (моля, посочете друг адрес)

Приемане на документи и оферти по електронен път: Да Не

Обект на поръчката:

Строителство

Доставка

Услуги

Предмет на поръчката: Ремонт на сграда „Информационен център”

Кратко описание: Сградата е едноетажна, с масивна конструкция. Покривът е два вида – плосък и скатен като и двата са с положена хидроизолационна мембрана. Констатиран са пукнатини по стени, пукнатини в ивична бетонна основа и в мозаечните плочи на външната настилка в зоната над канализационна тръба, повреден барбакан, нарушена покривна хидроизолация и др.

Ремонтните работи включват:

- По част „Архитектурна”, СК и В и К – ремонт на канализация, водопроводна тръба, подбиване основи, вертикална планировка, ремонт фасади (включително частично топлоизолиране по южна фасада), ремонт санитарни възли и отделни помещения, частичен ремонт на покрив, рампа, включително съпътстващи дейности;
- По част „Електрическа” – подмяна на осветители, демонтаж и монтаж на осветителни тела, доставка и монтаж на антилед система на водосточни тръби, полагане на съществуващи кабели в новомонтирани ПВЦ панел канали, включително

- съпътстващи дейности;
- По част „ТОВК” – демонтажни и монтажни работи по отоплителна инсталация, демонтаж и монтаж на климатични системи и вентилатори за баня, включително съпътстващи дейности.

Място на извършване: АВЕЦ Козлодуй, сграда Информационен център

Обща прогнозна стойност на поръчката (в лв., без ДДС): 129 000, 00 лв.

Обособени позиции (когато е приложимо): Да Не

Условия, на които трябва да отговарят участниците (когато е приложимо):

в т.ч.:

Изисквания за личното състояние:

За участниците не трябва да са налице обстоятелствата по чл.54, ал.1 от ЗОП.

Правоспособност за упражняване на професионална дейност:

Участниците трябва да са вписани в ЦПРС за строежи III група, III категория

Икономическо и финансово състояние:

Няма изисквания

Технически и професионални способности:

1. Участниците да са изпълнявали строителство, идентично или сходно (под сходно се разбира изпълнени строителни, монтажни и довършителни работи на сгради, както и на вътрешни инсталации на сгради) с предмета на поръчката за последните 5 години от датата на подаване на офертата.

2. Участниците да разполагат:

- персонал (изпълнителски) и с ръководен състав с необходимите квалификационни групи съгласно ПБЗР-ЕУ и ПБР-НУ за изпълнението на поръчката;
- минимум 2-ма специалисти, притежаващи 4(5) квалификационна група, съгласно “Правилник за безопасност и здраве при работа в електрически уредби на електрически и топлофикационни централи и по електрически мрежи” и минимум 2-ма специалисти с 5 квалификационна група съгласно “Правилник за безопасност при работа в не електрически уредби на електрически и топлофикационни централи и по топло преносни мрежи и хидротехнически съоръжения”;
- персонал, притежаващ документ за правоспособност (сертификат) за извършване на дейности по климатични инсталации, издадени от Българска браншова камара по машиностроене.

Информация относно запазени поръчки (когато е приложимо):

Поръчката е запазена за специализирани предприятия или кооперации на хора с увреждания или за лица, чиято основна цел е социалното интегриране на хора с увреждания или на хора в неравностойно положение

Изпълнението на поръчката е ограничено в рамките на програми за създаване на защитени работни места

Критерий за възлагане:

Оптимално съотношение качество/цена въз основа на:

- Цена и качествени показатели
- Разходи и качествени показатели

Ниво на разходите

Най-ниска цена

Показатели за оценка: (моля, повторете, колкото пъти е необходимо)

Срок за получаване на офертите:

Дата: 23.09.2019 г. Час: 16:00

Срок на валидност на офертите:

Дата: 23.12.2019 г. Час: 16:00

Дата и час на отваряне на офертите:

Дата: 25.09.2019 г. Час: 10:00

Място на отваряне на офертите: АЕЦ Козлодуй ЕАД, Управление Търговско

Информация относно средства от Европейския съюз:

Обществената поръчка е във връзка с проект и/или програма, финансиран/а със средства от европейските фондове и програми: Да Не

Идентификация на проекта, когато е приложимо: [.....]

Друга информация (когато е приложимо):

1. Приложение към обявата са:

1) Техническо задание (техническа спецификация по смисъла на ЗОП) №19.РиМ.ТЗ.14/01

2) Образци на документи, както следва:

- Оферта
- Декларация по чл.192, ал.3 от ЗОП (за обстоятелствата по чл.54, ал. 1, т.1, 2 и 7 от ЗОП)
- Декларация по чл.192, ал.3 от ЗОП (за обстоятелствата по чл.54, ал. 1, т.3-6 от ЗОП)
- Декларация за съответствие с условията за участие на Възложителя
- Декларация по чл.39, ал.3, т.1, б."д" от ПЗЗОП
- Декларация по чл.66, ал.1 от ЗОП
- Информационен лист
- Количествено-стойностни сметки
- Рукапитулация
- Основни показатели на ценообразуване

3) Указания към участниците

4) Проект на договор.

I. Приложение към обявата са:

- 1) Техническо задание (техническа спецификация по смисъла на ЗОП) №19.РиМ.ТЗ.14/01
- 2) Образци на документи, както следва:
 - Оферта
 - Декларация по чл.192, ал.3 от ЗОП (за обстоятелствата по чл.54, ал. 1, т.1, 2 и 7 от ЗОП)
 - Декларация по чл.192, ал.3 от ЗОП (за обстоятелствата по чл.54, ал. 1, т.3-6 от ЗОП)
 - Декларация за съответствие с условията за участие на Възложителя
 - Декларация по чл.39, ал.3, т.1, б.“д” от ППЗОП
 - Декларация по чл.66, ал.1 от ЗОП
 - Информационен лист
 - Количествено-стойностни сметки
 - Рукапитулация
 - Основни показатели на ценообразуване
- 3) Указания към участниците
- 4) Проект на договор.

II. При отваряне на офертите и обявяването на ценовите предложения могат да присъстват представители на участниците.

III. Други основания за отстраняване:

Възложителят кани участниците да удължат срока на валидност на офертите, когато той не е изтекъл. Когато срокът е изтекъл, Възложителят кани участниците да потвърдят валидността на офертите си за определен от него нов срок. Участник, който не удължи или не потвърди срока на валидност на офертата си, се отстранява от участие.

IV. Други условия към изпълнението на СМР: СМР ще се извършват само в рамките на работното време на Информационен център – от 8.00 до 16.00 часа в работни дни. Срокът за изпълнение е 75 календарни дни от предоставяне на фронт за работа с Протокол да даване фронт за работа.

Дата на настоящата обява

Дата: 29.08.2019 г.

Заличено на
основание ЗЗЛД

Възложител

Трите имена: Александър Христов Николов

Длъжност: Заместник Изпълнителен Директор



190 40 80 00 00 151

“АЕЦ Козлодуй” ЕАД

Блок:
Система:
Подразделение: РИМ

УТВЪРЖДАВАМ,
ЗАМЕСТНИК ИЗПЪЛНИТЕЛ
АЛЕКСАНДЪР НИКОЛОВ
05.06.2019 г.



СЪГЛАСУВАЛИ:

Заличено на основание
ЗЗЛД

ДИРЕКТОР "БЕЗОПАСНОСТ И КАЧЕСТВО"
04.06.19 г. ЕМИЛИЯН ЕДРЕВ

ДИРЕКТОР "РАЗВИТИЕ И МОДЕРНИЗАЦИИ"
05.06.19 г. НАЙДЕН НАЙДЕНОВ

11.06.2019

ТЕХНИЧЕСКО ЗАДАНИЕ

№ 19.РИМ.ТЗ.14/01

За строителство

ТЕМА: Ремонт на сграда "Информационен център"

Настоящото техническо задание съдържа техническа спецификация съгласно Закона за обществените поръчки.

1. Кратко описание на дейностите от техническото задание

Сградата в която се намира „Информационен център” е едноетажна, с масивна конструкция. Покривът на сградата е два вида – плосък и скатен, като и двата вида са с положена хидроизолационна мембрана.

В сградата на „Информационен център” са констатирани пукнатини по стени, пукнатини в ивичната бетонна основа и в мозаечните плочи на външната настилка в зоната над канализационна тръба, повреден барбакан, нарушена покривна хидроизолация, необходимост от ремонт на помещения и санитарни възли, и други. Част от монтираните панелни радиатори са запушени и не изпълняват отоплителната си функция; необходима е и подмяна на съществуващи климатични сплит система, както и на вентилатори за баня. Необходимост от подмяна на луминисцентни пури в осветителните тела с LED пури, изпълнение на антилед система за водосточни тръби, доставка и монтаж на ПВЦ панел канали за полагане в тях на кабели, и други.

Строителните и монтажни работи приключват с оформяне на фасадите, околното пространство, изпълнение на довършителните работи вътре в сградата и монтаж на предвиденото оборудване по части Електрическа и ТОВК.

Мероприятията ще се изпълняват без прекъсване експлоатацията на сградата и при благоприятни метеорологични условия. Ще бъде предоставено временно електрозахранване за нуждите на строителството. Необходимостта от предоставяне на помещения за временен склад

ще бъде уточнена преди началото на строителните дейности.

2. Обем на извършваните строителни дейности

2.1. Всички строителни и монтажни работи за изпълнение на предвидените дейности, включително съпътстващите ги, с включена доставка и влагане на строителни материали и изделия, са подробно описани в съставените количествено-стойностни сметки (КСС) по части „Архитектурна“, СК и ВиК, „Електрическа“ и ТОВК.

В обхвата на настоящото техническо задание (ТЗ) са включени за изпълнение следните дейности:

- по части „Архитектурна“, СК и ВиК – ремонт на канализация, водопроводна тръба, подбиване на основи, вертикална планировка, ремонт фасади (включително частично топлоизолиране по южна фасада), ремонт санитарни възли и отделни помещения, частичен ремонт на покрив, рампа, включително съпътстващите дейности;
- по част „Електрическа“ – подмяна на осветители, демонтаж и монтаж на осветителни тела, доставка и монтаж на антилед система за водосточни тръби, полагане на съществуващи кабели в новомонтирани ПВЦ панел канали, включително съпътстващите дейности;
- по част ТОВК – демонтажни и монтажни работи по отоплителната инсталация, демонтаж и монтаж на климатични системи, и вентилатори за баня, включително съпътстващите дейности.

2.2. Дейностите, предмет на настоящото ТЗ ще се изпълняват в Зона с контролиран достъп.

3. Организация на работата

3.1. Контрол на строително-монтажните работи

3.1.1. Инвеститорски контрол по отношение на изпълнение, приемане, контрол, координация и отчет на работата от страна на Възложителя ще се изпълнява от Управление „Инвестиции“, отдел ИК.

3.1.2. Технически контрол от страна на Възложителя, ще се изпълнява от упълномощени представители на „Информационен център“ (АИК-ПИО-ИЦ) и цех ХТСиСК.

3.2. План за изпълнение на строителните работи

3.2.1. Периодът през който могат да се изпълняват строителните и монтажни работи не зависи от ППР (планов годишен ремонт). Начална дата на започване изпълнението на договорирания СМР е съгласно Протокол за даване фронт за работа. Ориентировъчният срок за изпълнение на предвидените дейности е до 75 /седемдесет и пет/ календарни дни. СМР ще се извършват само в рамките на работното време на Информационен център (от 8:00 до 16:00 часа) в работни дни.

3.2.2. Необходимо е да бъде разработен график за изпълнение на дейностите, който трябва да включва отделните етапи, дейности, сроковете за изпълнението им и необходимите човешки и технически ресурси. В графика се включват и дейностите, изпълнявани от „АЕЦ Козлодуй“ БАД, които влияят върху изпълнението на дейността от Изпълнителя. Графикът се изготвя от Изпълнителя след подписване на договора и задължително се предоставя за преглед и съгласуване от страна на Възложителя, преди започване на работа.

При необходимост (неблагоприятни климатични условия или други промени), съгласувано с Възложителя, графикът се актуализира по време на изпълнение на строителните и монтажните работи.

3.3. Условия и дейности, които трябва да се изпълнят от „АЕЦ Козлодуй“ ЕАД

Възложителя осигурява достъп на персонала на Изпълнителя, съгласно ДБК.КД.ИН.028 Инструкция по качество. Работа на външни организации при сключен договор и Инструкция за пропускателен режим в "АЕЦ Козлодуй" ЕАД, УС.ФЗ.ИН.015.

3.4. Условия и дейности, които трябва да се изпълнят от Изпълнителя

3.4.1. Да разполага с персонал с необходимата квалификация за изпълнение на възлаганите дейности, съгласно т.5.6 от ТЗ.

3.4.2. Да спазва инструкциите и технологиите за монтаж, указани от производителите на одобрените материали и изделия и да спазва „Правила за извършване и приемане на строителни и монтажни работи“ /ПИПСМР/.

3.4.3. Да предоставя декларации/сертификати за съответствие (декларация за експлоатационни показатели, декларации за характеристиките на строителен продукт) и декларации/сертификати за произход на вложените изделия, материали и консумативи, изискващи се от съответните действащи наредби за съществени изисквания в Република България.

3.4.4. Да спазва стриктно всички правила по хигиена на труда, като се предвидят специални мерки за неразпространение на строителни отпадъци и своевременното им извозване от обекта, както и опазване на околната среда и имущество.

3.4.5. Да организира извозването и депонирането на генерираните строителни отпадъци от обекта, като предоставя на Възложителя заверено копие от приемо-предавателния протокол.

3.4.6. Да съставя и съгласува с Възложителя в определените срокове и етапи от СМР всички протоколи, актове, бланки и други, свързани с работите.

3.4.7. Да представи за съгласуване от Възложителя, Технология за полагане на хидроизолационното покритие. Технологията да съдържа изисквания за подготовка на основата, условията за полагане на отделните пластове и времетраенето между тях, условията на съхранение на материалите, детайли за характерните възли и други специфични изисквания.

3.4.8. Да извършва предвидените дейности при стриктно спазване на технологичните изисквания, разходни норми и технически характеристики на материалите.

3.4.9. Да извършва работите при спазване на споразумение за безопасност и охрана на труда и поддържане на експлоатационния ред и да подписва споразумителен протокол за осигуряване на ЗБУТ, съгласно Приложение № 3.1 от ДБК.КД.ИН.028 „Инструкция по качество. Работа на външни организации при сключен договор“.

3.4.10. Преди започване на СМР да бъде съгласуван Работен проект за организация и изпълнение на строителството (РПОИС).

РПОИС да съдържа като минимум:

- организационен план;
- строителен ситуационен план;
- мерки и изисквания за осигуряване на безопасност и здраве при извършване на СМР, включително за местата със специфични рискове;
- списък на отговорните лица (име, длъжност, работодател) за провеждане на контрол и координиране на планове на отделните строители за местата, в които има специфични рискове, и за евакуация, тренировки и/или обучение;
- схема на временната организация и безопасността на движението по транспортни и евакуационни пътища и пешеходни пътеки на строителната площадка и подходите към нея;
- схема на местата на строителната площадка, на които има специфични рискове;
- схема на местата за складиране на строителни продукти и оборудване, временни

работилници и контейнери за отпадъци;

- схема на разположението на санитарно-битовите помещения;
- схема и график за работа на временното изкуствено осветление на строителната площадка и работните места;
- записка по Пожарна безопасност, съгласно изискванията на раздел V, VI от Наредба № 2 за БЗР при СМР.

3.4.11. Преди започване на СМР да бъде съгласуван План за управление на строителни отпадъци (ПУСО). Планът да отговаря на изискванията на чл. 9 от Наредба за управление на строителните отпадъци и за влягане на рециклирани строителни материали. В плана изрично да бъдат включени реда и задълженията на Изпълнителя относно извозване и предаване за последващото безопасно третиране на строителните отпадъци.

3.4.12. Изпълнителя да изготви и предостави план за осигуряване на ПБ при изпълнение на СМР, на основание чл.9, ал.1, т.3 от Наредба № 8121з-647/01.10.2014 г. за ПНПБЕО, в обем, съгласно чл. 10 от същата Наредба.

3.4.13. При доставка на опасни химикали се изисква представянето на „Информационен лист за безопасност“, изготвен съгласно Регламент (ЕС) 830/2015 за изменение на Регламент (ЕО) N1907/2006г. относно регистрацията, оценката, разрешаването и ограничаването на химикалите (REACH). Информационният лист се изисква, на български език и на електронен носител (CD) в pdf формат, по време на първата доставка и при преработване/промяна на листа.

3.4.14. При доставка на продукти и оборудване, които съдържат флуорирани парникови газове (ФПГ), включени в обхвата на Регламент (ЕС) № 517/2014 се изисква продуктите и оборудването да бъдат маркирани с етикет на български език, който отговаря на изискванията на чл. 12 на Регламент (ЕС) № 517/2014 и Регламент (ЕС) № 2015/2068).

3.4.15. Използваните суровини, материали и комплектуващи изделия да отговарят на изискванията по отношение на забраната и ограниченията за употреба на определени опасни вещества, препарати и изделия, въведени с Приложение XVII на Регламент (ЕО) №1907/2006 от 18 декември 2006 година относно регистрацията, оценката, разрешаването, и ограничаването на химикали (REACH).

3.4.16. Изпълнителят да извлече и събере отпадъчния фреон R 407 и да осигури за своя сметка последващото му безопасно третиране от лица, притежаващо разрешение/регистрационен документ по чл.35 от Закон за управление на отпадъците.

3.4.17. Да разполага с необходимите съоръжения и техника за изпълнение на строителните дейности и да изпълнява условията за използването им.

3.4.18. Двупластовата хидроизолация от един пласт хидроизолационен материал с основа стъклен воал с модифициран APP битум без посипка (4 kg/m^2) и един пласт хидроизолационен материал с основа стъклен воал с модифициран APP битум с посипка ($4,5 \text{ kg/m}^2$), да отговаря на БДС EN 13707:2013 "Огъваеми хидроизолационни мушамы. Армирани битумни мушамы за покривни хидроизолации. Определения и характеристики" (или еквивалентен).

3.4.19. Предвид представителните функции на Информационен център, Изпълнителя да създаде такава организация на работа, че да не нарушава нормалната работа на центъра и да не замърсява зони извън обсега на ремонта.

3.5. Нормативно-технически документи

При извършване на дейностите по изпълнение на КСС, Изпълнителят е длъжен да спазва:

- Закон за устройство на територията, 2001г.;
- Закон за здравословни и безопасни условия на труд, 1997г.;
- Закон за управление на отпадъците, 2012г.;

- Закон за опазване на околната среда, 2002г.;
- Закон за техническите изисквания към продуктите, 1999г.;
- Закон за енергийната ефективност, 2015г.;
- Наредба за управление на строителните отпадъци и за влягане на рециклирани строителни материали, 2017г.;
- Наредба № 2 от 22.03.2004г. за минималните изисквания за здравословни и безопасни условия на труд при извършване на строителни и монтажни работи;
- Наредба № 3 от 31.07.2003г. за съставяне на актове и протоколи по време на строителството;
- Наредба № 8121з-647 от 01.10.2014г. за правилата и нормите за пожарна безопасност при експлоатация на обектите;
- Наредба № РД-07/8 от 20.12.2008г. за минималните изисквания за знаци и сигнали за безопасност и/или здраве при работа;
- Наредба № 7 от 23.09.1999г. за минималните изисквания за здравословни и безопасни условия на труд на работните места и при използване на работното оборудване;
- Наредба № Из-1971 от 29.10.2009г. за строително-технически правила и норми за осигуряване на безопасност при пожар;
- Правила за извършване и приемане на строителни и монтажни работи /ПППСМР/;
- Наредба № 2 от 22.03.2005г. за проектиране, изграждане и експлоатация на водоснабдителни системи;
- Наредба № 2 от 31.07.2003г. за въвеждане в експлоатация на строежите в Република България и минимални гаранционни срокове за изпълнени строителни и монтажни работи, съоръжения и строителни обекти;
- Наредба № РД-02-20-8 от 17.05.2013г. за проектиране, изграждане и експлоатация на канализационни системи;
- Наредба № 7 от 2004 г. за енергийна ефективност на сгради (Загл. изм. - ДВ, бр. 85 от 2009 г., бр. 27 от 2015 г., в сила от 15.07.2015 г.);
- Наредба № РД-02-20-2 от 8.06.2016г. за проектиране, изпълнение, контрол и приемане на хидроизолационни системи на строежите;
- Наредба РД-02-20-1 от 12.06.2018г. за технически правила и нормативи за контрол и приемане на електромонтажни работи.
- БДС EN 13501-1 "Класификация на строителните продукти и елементи по отношение на реакцията им на огън. Част 1 Класификация въз основа на резултати от изпитване на реакция на огън." *или еквивалентен стандарт;*
- БДС EN 12311-1 "Огъваеми хидроизолационни мушамы. Част 1: Битумни покривни хидроизолационни мушамы. Определяне на свойствата на огън" *или еквивалентен стандарт;*
- БДС EN 1109 „Огъваеми хидроизолационни мушамы. Битумни покривни хидроизолационни мушамы. Определяне на огъваемост при ниска температура" *или еквивалентен стандарт;*
- БДС EN 1110 „Огъваеми хидроизолационни мушамы. Битумни мушамы за покривни хидроизолации. Определяне на устойчивостта на стичане при повишени температури" *или еквивалентен стандарт;*
- БДС EN 1928 „Огъваеми хидроизолационни мушамы. Битумни, пластмасови и каучукови покривни хидроизолационни мушамы. Определяне на водонепропускливостта" *или еквивалентен стандарт;*
- БДС EN 12317-1 „Огъваеми хидроизолационни мушамы. Част 1: Битумни покривни хидроизолационни мушамы. Определяне на съпротивление на срязване на снажданията" *или еквивалентен стандарт;*
- БДС EN 12039 „Огъваеми хидроизолационни мушамы. Битумни мушамы за покривни хидроизолации. Определяне на адхезията на посипката" *или еквивалентен стандарт;*

- Правилник за безопасност при работа в неелектрически уредби на електрически и топлофикационни централи и по топлопреносни мрежи и хидротехнически съоръжения, 2004г.;
- Правилник за безопасност и здраве при работа в електрическите уредби на електрически и топлофикационни централи и по електрически мрежи, 2005г.;
- Други приложими действащи в Република България нормативни документи.

3.6. Критерии за приемане на работата

3.6.1. Предвидените за доставка материали и оборудване, които ще бъдат вложени при изпълнение на дейностите, преминават общ входящ контрол, съгласно "Инструкция по качество за провеждане на входящ контрол на доставените суровини, материали и комплектуващи изделия в "АЕЦ Козлодуй" ЕАД", ДОД.КД.ИК.112.

3.6.2. Съпроводителната документация към доставката се предава на хартиен носител в 1 (един) екземпляр на оригиналния език на производителя, 1 (един) екземпляр на заверен превод на български език и на 1 (един) CD носител, с файлове записани в оригиналния формат на изготвяне на документите и в pdf формат.

3.6.3. Предадена отчетна документация, съгласно "Наредба № 3 от 31.07.2003г. за съставяне на актове и протоколи по време на строителството".

3.6.4. Изпълнение в пълен обем и съответното качество на предвидените дейности в КСС по части „Архитектурна”, СК и ВиК, „Електрическа” и ТОВК – в съответствие с Правила за извършване и приемане на строителни и монтажни работи /ПИПСМР/, Наредба РД-02-20-1 от 12.06.2018г. за технически правила и нормативи за контрол и приемане на електромонтажни работи и План за контрол на качеството /ПКК/.

4. Документация

4.1. Документи, представени от „АЕЦ Козлодуй” ЕАД

- КСС по части „Архитектурна”, СК и ВиК, „Електрическа” и ТОВК – съгласно т. 2.1;
- Примерен План за контрол на качеството (ПКК).

4.2. Документи представени от Изпълнителя

4.2.1. Документи, необходими за допускане и работа, съгласно "Инструкция по качество. Работа на външни организации при сключен договор", ДБК.КД.ИИ.028.

4.2.2. График за изпълнение на работите по КСС, който задължително подлежи на съгласуване от страна на „АЕЦ Козлодуй” ЕАД.

4.2.3. Работен проект за организация и изпълнение на строителството (РПОИС), съгласуван с Възложителя преди започване изпълнението на СМР.

4.2.4. План за управление на строителни отпадъци (ПУСО).

4.2.5. Договор с фирма, която ще приеме отпадъчния фреон R 407 за последващо безопасно третиране.

4.2.6. Други документи, собственост на Изпълнителя, които ще бъдат използвани при изпълнението на работите по КСС.

Документите се представят на български език.

4.3. Заповедна книга и ексекутиви

4.3.1. Изпълнителят е длъжен да използва "Заповедна книга на строежа" при извършване на инвестиционните дейности, съгласно чл.7, ал.3, т.4 от „Наредба № 3 от 31.07.2003г. за съставяне на актове и протоколи по време на строителството”, в която да въвежда несъществените изменения по време на изпълнението на строителните и монтажните работи.

В случай на несъществено изменение се издава заповед, която се записва в Заповедната книга. След приключване на работата Заповедната книга се предава за архивиране на Възложителя заедно с останалите отчетни документи.

4.4. Отчетни документи

4.4.1. Отчетни документи, които се изготвят от Изпълнителя по време на работата по договора и са в съответствие с изискванията на „Наредба № 3 от 31.07.2003г. за съставяне на актове и протоколи по време на строителството”.

4.4.2. Декларации/сертификати за съответствие (декларация за експлоатационни показатели, декларация за характеристиките на строителен продукт) и декларации/сертификати за произход на вложените изделия, материали и консумативи, изискващи се от съответните действащи наредби за съществени изисквания в Република България.

4.4.3. Приемо-предавателен протокол между „АЕЦ Козлодуй” ЕАД и Изпълнителя за точното количество извлечен и събран отпадъчен фреон R 407.

4.5. Ред за влизане в сила на документите

Документите влизат в сила след съгласуване от упълномощени лица от „АЕЦ Козлодуй” ЕАД.

5. Изисквания за осигуряване на качеството

5.1. Система за управление (СУ) на ВО-Изпълнител

Няма отношение.

5.2. Програма за осигуряване на качеството (ПОК).

Няма отношение.

5.3. План за контрол на качеството (ПКК)

5.3.1. Изпълнителят да изготви План за контрол на качеството (ПКК) за изпълнение на работите на отделните етапи от строителството.

5.3.2. ПКК трябва да включва всички дейности, които са ключови по отношение качеството на строителството и за тях да са указани точките на контрол от страна на Изпълнителя и Възложителя за всяка от дейностите, включени в плана.

5.3.3. При достигане на точка за контрол, Изпълнителят задържа изпълнението на дейностите до извършване и документиране на планирания контрол от страна на Изпълнителя и на „АЕЦ Козлодуй” ЕАД. Работата по договора продължава след положителен резултат от контрола.

5.3.4. ПКК се изготвя по образец, предоставен от „АЕЦ Козлодуй” ЕАД.

5.3.5. ПКК се представя за преглед и съгласуване от страна на „АЕЦ Козлодуй” ЕАД, 20 календарни дни преди готовността за работа на обекта.

5.3.6. ПКК се предава като отчетен документ при предаване на обекта на Възложителя.

5.4. Одит от страна на „АЕЦ Козлодуй” ЕАД (одит от втора страна)

5.4.1. „АЕЦ Козлодуй” ЕАД има право да извършва одит на Изпълнителя преди започване на работата по сключен договор и по време на изпълнение на дейностите по договора.

5.4.2. „АЕЦ Козлодуй” ЕАД извършва одити по ред установен с „Инструкция по качество. Организация и провеждане на одит на външни организации (одит от втора страна)”, ДОД.ОК.ИК.049.

5.5. Управление на несъответствията

Изпълнителят докладва на „АЕЦ Козлодуй” ЕАД за:

- несъответствията, открити в хода на изпълнение на дейностите по договора;
- взетите решения за разпореждане с несъответстващия продукт/услуга.

5.6. Професионална компетентост (квалификация) на персонала на Изпълнителя

5.6.1. Изпълнителят трябва да разполага минимум с 2-ма (двама) специалисти притежаващи 5-та квалификационна група, съгласно “Правилник за безопасност при работа в неелектрически уредби на електрически и топлофикационни централи и по топлопреносни мрежи и хидротехнически съоръжения” и с минимум 2-ма (двама) специалисти притежаващи 4 (5) квалификационна група, съгласно “Правилник за безопасност и здраве при работа в електрическите уредби на електрически и топлофикационни централи и по електрически мрежи”.

5.6.2. Изпълнителят трябва да разполага с персонал притежаващ документ за правоспособност (сертификат) за извършване на дейности по климатични инсталации, издадени от Българската браншова камара-машиностроене.

5.6.3. Изпълнителят трябва да представи списък на персонала, който ще изпълнява дейностите, с информация за притежавано образование, заемана длъжност и квалификационна група по ПБР-Н, ПБЗР-ЕУ и притежаващи сертификат издаден от Българската браншова камара-машиностроене.

5.6.4. Персоналът на Изпълнителя, който ще извършва строителни работи на площадката на „АЕЦ Козлодуй” ЕАД трябва да познава и прилага изискванията за култура на безопасност и да премине инструктаж относно последствията от неговите действия върху безопасността.

5.7. Специфични изисквания по осигуряване на качеството

5.7.1. Изпълнителят е длъжен да спазва националното законодателство и наредбите за съществени изисквания към продуктите, и да представя документацията, изисквана от тях (маркировка, декларация/ сертификат за съответствие (декларация за експлоатационни показатели) от производителя декларация/сертификат за произход и др.).

5.7.2. Документите, които трябва да представи Изпълнителят като доказателство за качеството на извършената работа са цитирани в т. 4.4.

5.7.3. Обучение на персонал на “АЕЦ Козлодуй” ЕАД

Не се изисква обучение на персонал на “АЕЦ Козлодуй” ЕАД.

5.7.4. Необходими лицензии, разрешения, удостоверения, сертификати и др. на Изпълнителя:

Изпълнителят на строителните и монтажни работи на обекта, трябва да е вписан в Централния професионален регистър на строителя и да притежава Удостоверение от Камарата на строителите в България за строежи III група, III категория.

5.7.5. Гаранционни условия

При изпълнение на строителните и монтажни работи минималните гаранционни срокове за изпълнението им да не са по-малки от изискванията на „Наредба № 2 от 31.07.2003г. за въвеждане в експлоатация на строежите в Република България и минимални гаранционни срокове за изпълнени строителни и монтажни работи, съоръжения и строителни обекти”, съгласно член 20, ал.4 както следва:

- за възстановени строителни конструкции на сгради и съоръжения, претърпели аварии - 8 години;

- за хидроизолационни, топлоизолационни, звукоизолационни и антикорозионни работи на сгради и съоръжения в неагресивна среда - 5 години;

- за всички видове строителни, монтажни и довършителни работи (подови и стени покрития, тенекеджийски, железарски, дърводелски и др.), както и за вътрешни инсталации на сгради - 5 години.

6. Контрол от страна на „АЕЦ Козлодуй” ЕАД

„АЕЦ Козлодуй” ЕАД има право да извършва инспекции и проверки на възложените за изпълнение от Изпълнителя дейности. Изпълнителят осигурява достъп до персонал, помещения, съоръжения, инструменти и документи, използвани от външните организации и техни подизпълнители/трети лица. С подписването на договора Изпълнителят гарантира съгласието си с това условие.

7. Организационни изисквания

7.1. Провежда се въгъпителна среща и, при необходимост, периодични (работни) срещи по време на реализацията на договора в „АЕЦ Козлодуй” ЕАД.

7.2. Изпълнителят е длъжен да осигури за своя сметка присъствие на свой компетентен персонал на организираниите срещи, провеждани на площадката на „АЕЦ Козлодуй” ЕАД, имащи отношение към изпълняваните дейности.

8. Допълнителни изисквания

Изпълнителят да притежава опит в изпълнението на строителни, монтажни и довършителни работи на сгради, както и за вътрешни инсталации на сгради, като представи като доказателство списък на строителство, идентично или сходно, придружен от удостоверения за добро изпълнение за извършени такива през последните 5 (пет) години.

9. Изисквания към ВО-Изпълнител при използване на подизпълнители/трети лица

При използване на подизпълнители/трети лица, основният Изпълнител по договора:

- носи отговорност за изпълнението на изискванията на ТЗ от подизпълнителите/трети лица за изпълняваните от тях дейности, както и за качеството на тяхната работа;
- определя линиите за комуникация и взаимодействие с неговите подизпълнители/трети лица и начините на контрол върху дейностите, които им са превъзложени и отговорните лица за изпълнение на този контрол;
- определя по подходящ начин и в необходимата степен приложимите изисквания на ТЗ за подизпълнители/трети лица по договора, в зависимост от дейностите, които изпълняват;
- включва в документацията на договора с подизпълнителите/трети лица, всички определени по-горе изисквания.

Заличено на
основание ЗЗЛД

РЪКОВОДИТЕЛ УПРАВЛЕНИЕ "ИНВЕСТИЦИИ",
КИРИЛ КИРИЛОВ

..... 03 . 06 . 19 г.

Обект : Ремонт на сграда " Информационен център "

Част: Архитектурна,

Количествено-стойностна сметка

№	Наименование на СМР	Мя рка	К-во	Ед.цена	Стойност
1	2	3	4	5	6
	I. Ремонт канализация				
1	Изкоп с багер в земни почви при нормални условия на отвал	м3	8,00		
2	Изкоп с ширина 0.6-1.2 m и дълбочина 0-2.00m ръчно в земни почви, неукрепен	м3	8,00		
3	Демонтаж канализационни тръби ф110 PVC	м	25,00		
4	Доставка и монтаж ст.б.корито 60/40 с капак	бр.	9,00		
5	Доставка и монтаж на HDPE двуслойни канализационни тръби SN6, ф300	м	25,00		
6	Обратен насип	м3	16,00		
7	Уплътняване на земни почви ръчно с трамбовка на пластове по 10 см	м3	16,00		
	II. Ремонт водопроводна тръба				
8	Изрязване бетонна настилка Н до 10см. с фугорез	м	10,00		
9	Разбиване бетонна настилка Н до 10см. с електрич.къртач	м2	6,50		
10	Ръчно натоварване и извозване на бетонни отпадъци на 9.00km	м3	1,00		
11	Изкоп с ширина 0.6-1.2 m и дълбочина 0-2.00m ръчно в земни почви, неукрепен	м3	6,00		
12	Ръчно натоварване и извозване земни маси до 9 км.	м3	6,00		
13	Демонтаж на поцинкована тръба 1"	м	8,00		
14	Монтаж на поцинкована тръба 1"	м	8,00		
15	Обратен насип баластра с трамбоване на пластове 20см	м3	6,00		
16	Полагане на неармиран бетон клас С12/15 за основи, фундаменти и настилки	м3	0,65		
17	Топлоизолация на поцинкована тръба 1"	м	1,00		
18	Изолiranje по детайл на поцинкована тръба 1" в английски двор (Детайлът е приложен към Количествената сметка), в т.ч.:	м	1,00		
	- Стоманена конструкция	кг	5,00		
	- Сегментни анкери HSA M8x137/85	бр.	4,00		
	- Хидрофобен шперплат	м2	1,50		
	- Хидроизолация	м2	1,00		
	III. Подбиване основи				

№	Наименование на СМР	Мярка	К-во	Ед.цена	Стойност
19	Разбиване бетон ръчно с електрически къртач (бетониви стълби, мозаечна площадка и бетонова настилка под тях)	м3	26		
20	Изкоп с ширина 0.6-1.2 m и дълбочина 0-2.00m ръчно в земни почви, неукрепен	м3	38,00		
21	Полагане на неармиран бетон клас C16/20 за основи, фундаменти и настилки	м3	8,00		
22	Измиване стоманобетониви стени в основи с водоструйка	м2	22,00		
23	Изработка и монтаж фусове в съществуващ бетон от ст. АIII (B500) диаметър 14mm и дължина 350 mm.	бр	55,00		
24	Изработка и монтаж армировка обикновена и средна сложност от ст. АI (B500) диаметър 6-12 mm	кг	90,00		
25	Изработка и монтаж армировка обикновена и средна сложност от ст. АIII (B500) диаметър 12-50 mm	кг	150,00		
26	Кофраж за колони, чашки на колони и подобни	м2	20,00		
27	Доставка и полагане армиран бетон клас C20/25 в основи и фундаменти	м3	9,00		
28	Обратен насип с трошен камък 0-50, уплътнен на пластове по 20 см.	м3	35,00		
29	Настилка от противохлъзгащ гранитогрес по външни стъпала на лепило	м2	20,00		
30	Доставка и монтаж противохлъзгаща ъглова лайсна на чело стъпала	м	30,00		
31	Натоварване ръчно земни маси на транспорт и превоз на 9 км.	м3	38,00		
32	Натоварване ръчно бетонови отпадъци на транспорт и превоз на 12,5 км.	м3	24,00		
IV. Вертикална планировка					
33	Демонтаж тротоарни плочи (южно от сградата)	м2	80,00		
34	Досипване, подравняване, уплътняване и нивелиране на пясъчно легло с дебелина 6cm (южно от сградата)	м2	80,00		
35	Настилка от тротоарни плочи 40/40/5 на циментен разтвор 1:2, напречен наклон 2%. (около цялата сграда)	м2	180,00		
36	Доставка и монтаж на водоотвеждащи бетонови елементи	м	6,00		
37	Направа на деформационни фуги напречно на тротоара през 6.00m, XPS-F+битумно каучуков мастик /ширина 2.5cm, дебелина 2.0cm/ (около цялата сграда)	м	37,00		
38	Разбиване, почистване настилка от гранитогрес (вход юг)	м2	20,00		
39	Изравнителна циментова замазка с дебелина 4 см. (вход юг).	м2	20,00		

№	Наименование на СМР	Мярка	К-во	Ед.цена	Стойност
40	Грундиране бетонова повърхност с "Бороконтакт" (стълби вход север)	м2	16,00		
41	Настилка плочи гранитогрес (10mm), клас на устойчивост 5, за екстериорна употреба, лепило клас С2, фуги 3mm, по стълбища, площадки (вход юг)	м2	16,00		
42	Доставка и монтаж декоративна лайсна (вход юг)	м	10,00		
43	Направа цокъл гранитогрес (10mm), клас на устойчивост 5, лепило клас С3, екстериорна употреба с височина 10cm, (вход юг и север)	м2	7,00		
44	Водоплътно уплътняване около тръби, кабелна шахта-EPS-F+полиуретанов пълнеж "Хиперсил"/3.0cmx2.5cm/ (водосточни тръби източна фасада)	м	5,00		
45	Доставка земна маса – чернозем	м3	5,00		
46	Уплътняване, подравняване земна почва	м2	20,00		
47	Затревяване с тревна смеска	м2	20,00		
48	Ръчно почистване и натоварване на отпадъци и превоз на 12,5 км	м3	4,00		
	V. Фасада Юг				
49	Доставка и монтаж на студеноогънат профил SHS140.140.3 за удължаване барбагани SHS120.120.3 (Детайлът е приложен към Количествената сметка)	м	1,00		
	В т.ч.:				
	- Горещо валцована ламарина t=2mm	кг	12,50		
	АКЗ метални повърхности (1пласт грунд, 2 пласта боя)	м2	1,00		
50	Демонтаж PVC тръба ф110mm (вход юг)	м	4,00		
51	Сваляне подкожухена мазилка	м2	4,00		
52	Външна варо-циментна мазилка	м2	4,00		
53	Циментова шпакловка с алкалоустойчива мрежа $cg \geq 140$ гр/м2 по външни стени	м2	4,00		
54	Изкърпване циментова шпакловка козирки	м2	3,00		
55	Топлоизолация система Ceresit Ceretherm Standart	м2	38,00		
	В т.ч.:				
	- Пластмасови дюбели СТ330				
	- Плоскости от стиропор СТ 315 с дебелина 5 cm				
	- Фибростъклена мрежа СТ325 с плътност 165 g/m ²				
	- Лепило-шпакловка за топлоизолация Thermo Universal				
	- Грундираща боя СТ 16 за силикат-силиконова мазилка				
	- Силикат-силиконова мазилка СТ 174 "зърнеста" структура				
56	Допълнителни компоненти – профили за топлоизолиране при цокли и ъгли и около прозорци	м	39,00		
57	Цокъл Ceresit H=20 cm Топлоизолация система Ceresit Ceretherm Standart	м2	4,00		

№	Наименование на СМР	Мярка	К-во	Ед.цена	Стойност
58	Доставка и монтаж PVC тръба ф110 (вход юг под настилката)	м	4,00		
59	Външна пръскана мазилка	м2	65,00		
60	Двукратно боядисване с фасадна боя	м2	65,00		
61	Външна силикатна мазилка по цокли с едрина на зърното 1,5 мм.	м2	12,00		
62	Доставка и монтаж комарници отваряеми	м2	9,00		
63	Демонтаж, боядисване с подходяща боя и повторен монтаж на букви от плексиглас с размери 40/25 см.	бр.	19,00		
64	Фасадно скеле инвентарно	м2	160,00		
65	Сваляне подкужужена мазилка по таван козирка	м2	4,70		
66	Циментова шпакловка с алкалоустойчива мрежа $cg \geq 140$ гр/м2 по външни стени	м2	4,70		
67	Фасадна силикатна мазилка бяла	м2	4,70		
68	Подпрозоречна обшивка от прахово боядисана ламарина цвят бял	м2	3,60		
69	Обличане козирка с прахово боядисана ламарина	м2	5,50		
	VI. Фасади Север и Изток				
70	Сваляне подкужужена мазилка	м2	15,00		
71	Външна варо-циментова мазилка	м2	15,00		
72	Външна пръскана мазилка	м2	15,00		
73	Външна силикатна мазилка по цокли с едрина на зърното 1,5 мм.	м2	25,20		
74	Фасадна боя по пръскана мазилка	м2	160,00		
75	Фасадно скеле инвентарно	м2	224,00		
76	Почистване метални решетки с размери 215/120 см. пред прозорци от стара боя и ръжда	бр.	6,00		
77	Грунд и блажна боя двукратно по метални решетки с разстояние между пръчките 15 см.	м2	15,50		
	VII. Ремонт вътрешна канализация				
78	Изкоп с ширина 0.6-1.2 m и дълбочина 0-2.00m ръчно в земни почви, неукрепен	м3	4,00		
79	Демонтаж канализационни тръби	м	8,00		
80	Доставка и монтаж на канализационни тръби PVC ф110	м	8,00		
81	Обратен насип	м3	4,00		
82	Уплътняване на земни почви ръчно с трамбовка на пластове по 10 см	м3	4,00		
	VIII. Санитарен възел в кабинет				
83	Сваляне тапети	м2	4,00		
84	Почистване пукнатини	м	1,50		
85	Обработка пукнатини с мрежичка и гипсова шпакловка	м2	4,00		
86	Грундиране с "Бороконтакт" под, стени	м2	8,00		

№	Наименование на СМР	Мярка	К-во	Ед.цена	Стойност
87	Доставка, полагане, фугиране фаянсови плочки, лепило клас 2, на фуга 3mm /лепило плочка върху плочка/	м2	9,00		
88	Доставка, полагане, фугиране теракотни плочки-8mm., клас на устойчивост 5, лепило клас 2, на фуга 3mm, (лепило плочка върху плочка)	м2	1,50		
89	Изкърпване гипсова шпакловка	м2	4,00		
90	Грундиране гипсова шпакловка	м2	4,00		
91	Трикратно боядисване стени, таван с латекс	м2	8,00		
92	Повдигане подов сифон	бр.	1,00		
93	Демонтаж порцеланова мивка	бр.	1,00		
94	Доставка, монтаж порцеланова мивка среден формат	бр.	1,00		
	IX. WC жени				
95	Демонтаж бойлер 80 l	бр.	1,00		
96	Демонтаж алуминиеви прегради тоалетни и повторен монтаж	м2	11,50		
97	Демонтаж фаянсови плочи	м2	28,00		
98	Демонтаж теракотни плочи	м2	12,00		
99	Демонтаж поцинковани тръби ½"	м	6,00		
100	Изравнителна циментова замазка с дебелина 4 см. по стени и под	м2	12,00		
101	Изравнителен хастар под фаянс стени	м2	28,00		
102	Доставка, полагане, фугиране фаянсови плочки, лепило клас 2, на фуга 2mm.	м2	28,00		
103	Доставка, полагане, фугиране теракотни плочки-8mm., клас на устойчивост 5, лепило клас 2, на фуга 2mm.	м2	12,00		
104	Монтаж бойлер 80 l	бр.	1,00		
105	Доставка и монтаж поцинковани тръби ½"	м	6,00		
106	Демонтаж фаянсови мивки	бр.	2,00		
107	Демонтаж моноблок	бр.	2,00		
108	Доставка и монтаж фаянсови мивки среден размер	бр.	2,00		
109	Демонтаж и повторен монтаж на огледало с размери 100/50 см.	бр.	1,00		
110	Доставка и монтаж моноблок комплект с тоалетна дъска	бр.	2,00		
111	Монтаж апарат за течен сапун	бр.	2,00		
112	Доставка и монтаж душ батерия комплект	бр.	1,00		
113	Изрязване канал 60/30mm. вароциментова мазилка	м	15,00		
114	Доставка и монтаж PP тръби 25mm (бойлер, радиатор, душ)	м	20,00		
115	Ръчно почистване и натоварване на отпадъци и превоз на 12,5 км	м3	10,00		
	X. WC мъже				
116	Демонтаж фаянсови плочи	м2	11,00		

№	Наименование на СМР	Мярка	К-во	Ед.цена	Стойност
117	Демонтаж алуминиеви прегради тоалетни и повторен монтаж	м2	11,90		
118	Демонтаж теракотни плочи	м2	28,00		
119	Демонтаж поцинковани тръби ½"	м	5,00		
120	Изравнителна циментова замазка с дебелина 4 см. по под	м2	28,00		
121	Изравнителен хастар под фаянс стени	м2	12,00		
122	Доставка, полагане, фугиране фаянсови плочи, лепило клас С2, на фуга 2мм.	м2	28,00		
123	Доставка, полагане, фугиране теракотни плочи – 8mm, клас на устойчивост 5, лепило клас С2, на фуга 2мм.	м2	12,00		
124	Демонтаж фаянсови мивки	бр.	2,00		
125	Демонтаж и повторен монтаж на огледало с размери 100/50 см.	бр.	1,00		
126	Демонтаж моноблок комплект	бр.	2,00		
127	Демонтаж писоар	бр.	1,00		
128	Доставка и монтаж фаянсови мивки среден размер	бр.	2,00		
129	Доставка и монтаж моноблок комплект с тоалетна дъска	бр.	2,00		
130	Доставка и монтаж писоар	бр.	1,00		
131	Монтаж апарат за течен сапун	бр.	2,00		
132	Изрязване канал 60/30mm вароциментова мазилка	м	3,00		
133	Доставка и монтаж РР тръби 25mm /радиатор/	м	6,00		
134	Ръчно почистване и натоварване на отпадъци и превоз на 12,5 км	м3	5,00		
	XI. Ремонт помещения				
	1. Кабинет Началник отдел				
135	Почистване пукнатини	м	10,00		
136	Обработка пукнатини с мрежичка и гипсова шпакловка	м2	10,00		
137	Изкърпване гипсова шпакловка	м2	10,00		
138	Грундиране изкърпените участъци	м2	10,00		
139	Боядисване с бял латекс стени	м2	50,00		
140	Доставка и монтаж тапет	м2	6,00		
	2. Коридор при изход Север				
141	Почистване пукнатини	м	10,00		
142	Обработка пукнатини с мрежичка и гипсова шпакловка	м2	10,00		
143	Изкърпване гипсова шпакловка по стени, фуга таван	м2	10,00		
144	Грундиране изкърпените участъци	м2	14,00		
145	Боядисване с бял латекс стени, тавани	м2	80,00		
	3. Офис 11				
146	Изкърпване гипсова шпакловка	м2	10,00		
147	Грундиране изкърпените участъци	м2	10,00		
148	Боядисване бял латекс	м2	52,00		
149	Подмяна пана тип "Армстронг" по окачен таван	м2	36,00		

№	Наименование на СМР	Мярка	К-во	Ед.цена	Стойност
	4. Зала				
150	Щендерна конструкция с метални щендери, свободностояща като W 625 от каталога на Клауф, гипсокартон 12.5mm импрегниран	м2	25,00		
151	Почистване пукнатини	м	10,00		
152	Обработка пукнатини с мрежичка и гипсова шпакловка	м2	10,00		
153	Боядисване бял латекс	м2	50,00		
154	Доставка и монтаж на алуминиеви щори в малка зала	м2	28,00		
155	Подмяна пана тип "Армстронг" по окачен таван	м2	17,00		
156	Подмяна дръжки на PVC прозорец	бр	6,00		
	5. Входно фойе /вътре и вън/				
157	Изработка и монтаж на предрадиаторни решетки с височина 70 см. от алуминиев профил заоблен и мрежа стоманена 4/4 мм	м2	6,50		
158	Демонтаж стъкла от кабинка охрана	м2	3,50		
159	Доставка и монтаж на матови стъкла за кабинка охрана	м2	3,50		
160	Затваряне проход в стена, широк 32 см. с двойна щендерна стена с двуслойна обшивка като W 116 от каталога на Клауф	м2	2,50		
161	Демонтаж вратичка от табло сигнализация	бр	1,00		
162	Доставка и монтаж на вратичка алуминиева с PVC пълнеж и размери 50/50 см.	бр	1,00		
163	Щендерна конструкция с метални щендери, свободностояща като W 625 от каталога на Клауф, гипсокартон 12.5mm импрегниран	м2	10,00		
164	Грундиране гипсокартон	м2	14,00		
165	Трикратно боядисване гипсокартон с латекс	м2	14,00		
166	Ръчно натоварване на строителни отпадъци на камион и извозване на 12,5 км	м3	14,00		
	6. Кухня				
167	Грундиране таван и стена с контактен грунд	м2	30,00		
168	Гипсова шпакловка по стени и таван	м2	30,00		
169	Латекс трикратно по стени и тавани	м2	30,00		
	XII. Рампа				
170	Модулна рампа за инвалидна количка Vermeiren КИТ	бр.	2,00		
171	Рампа за инвалидна количка	бр.	1,00		
	XIII. Ремонт покрив над помещение офис 11				
172	Демонтаж ламаринена обшивка по бордове	м2	11,00		
173	Демонтаж щорц от поцинкована ламарина	м	24,00		
174	Грундиране с битумен грунд	м2	65,00		
175	Доставка и монтаж на хидроизолационна мембрана с основа стъклен воал с модифициран АПП битум без посипка , 4кг./м2 на газопламъчно залепване	м2	65,00		

№	Наименование на СМР	Мярка	К-во	Ед.цена	Стойност
176	Доставка и монтаж на хидроизолационна мембрана с основа стъклен воал с модифициран АПП битум с посипка, 4,5кг./м2 на газопламъчно залепване	м2	65,00		
177	Щорц от поцинкована ламарина	м	24,00		
178	Обшивка от поцинкована ламарина по бордове	м2	11,00		
	XIV. Фасада запад				
179	Фасадна боя по пръскана мазилка	м2	25,00		
180	Демонтаж водосточни казанчета(за цялата сграда)	бр	5,00		
181	Демонтаж водосточни тръби от поцинкована ламарина	м	20,00		
182	Доставка и монтаж на казанчета от прахово боядисана ламарина цвят бял	бр	8,00		
183	Доставка и монтаж на водосточни тръби ф100 от прахово боядисана ламарина цвят бял	м	32,00		
184	Външна силикатна мазилка по цокли с едрина на зърното 1,5 мм.	м2	10,00		
185	Почистване и блажна боя по метални повърхности	м2	11,00		
				Всичко:	
				Непредвидени 10%:	
				Общо:	

Забележки:

1. Цветът на теракота, фаянса и латекса по стени да се съгласува със собственика на сградата.
2. Ремонтът да се изпълни след проверка и ремонт на канализацията.
3. За всички позиции в които има цитирани търговски марки да се чете "или еквивалентно".
4. Количествата са ориентировъчни и се доказват по време на изпълнението.
5. Всяката санитария да бъде от серия за обществени нужди

Приложения:

- 1) Детайл за изолация на поцинкована тръба 1" в английски двор-1бр.екз.
- 2) Детайл удължаване барбакан-1 бр. екз.

Заличено на основание ЗЗЛД

ПЛАН

M1:10

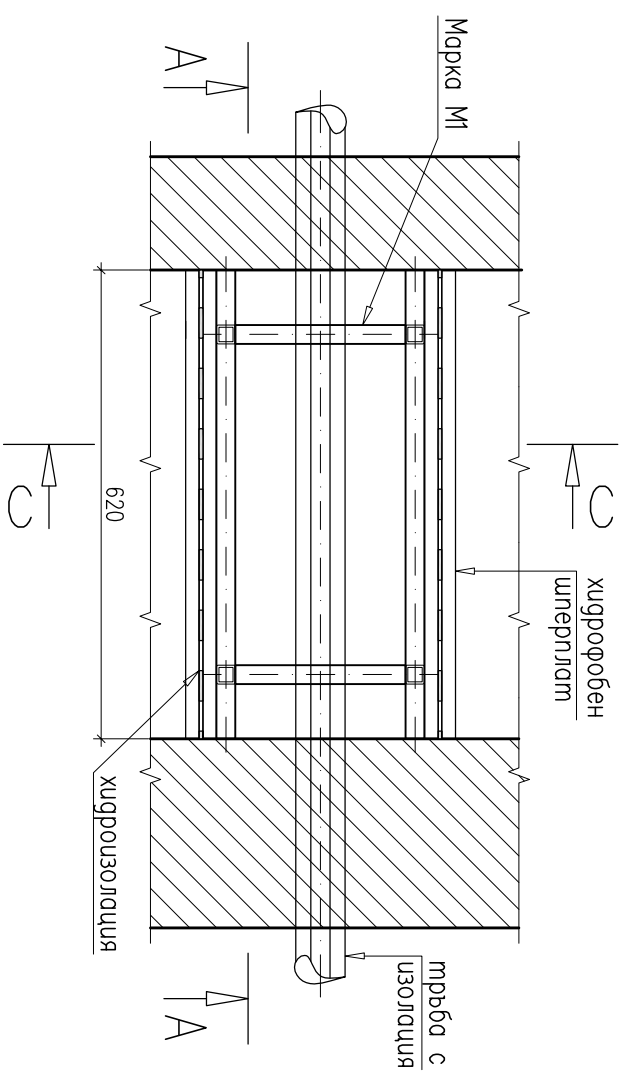

B-B

M1:10

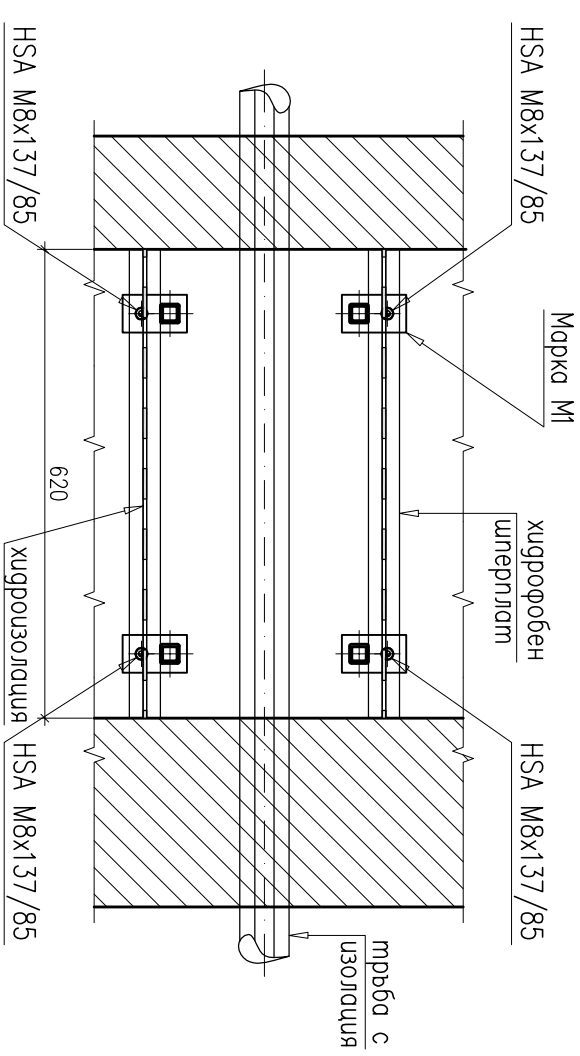

A-A

M1:10

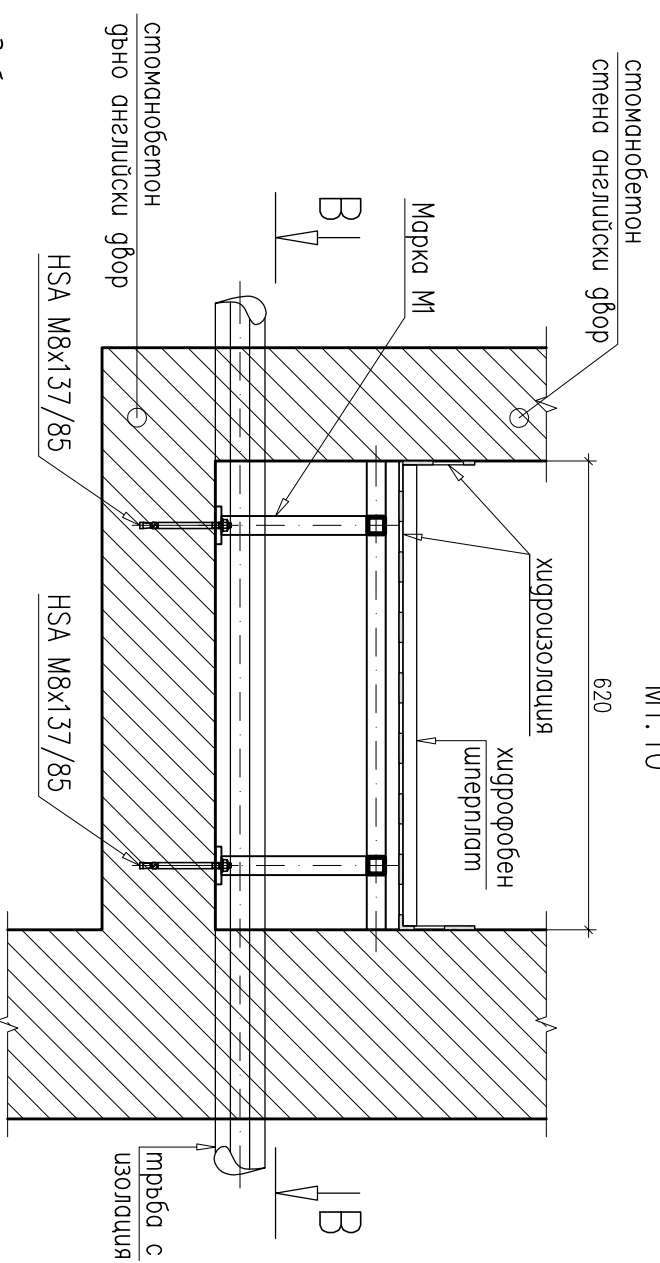

C-C

M1:10

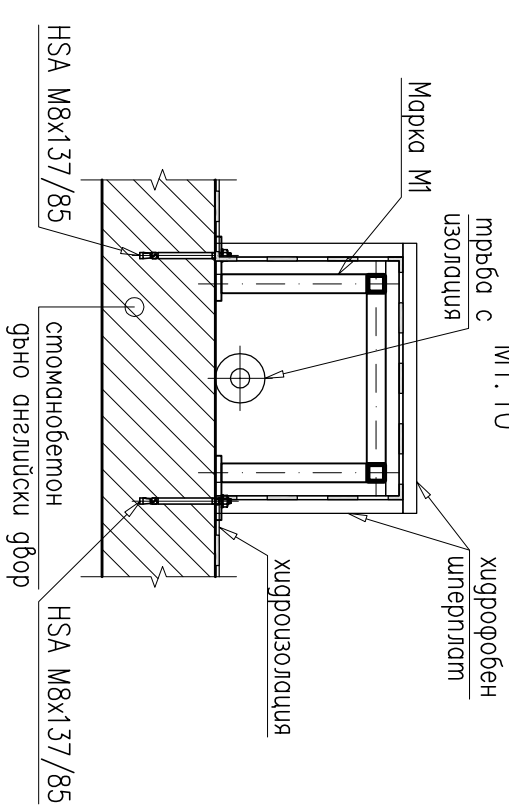

Забележки:

1. Материал за конструкциите
 - стомана за горещооблудвани профили S235JR по БДС EN 10025 – Ru=235MPa
 - електроду тип E38 4 B 42 по БДС EN 499.2000 за ръчни заваръчни шевове
 - сегментни анкери HSA M8x137/85
2. Катет на заваръчните шевове – 3mm
3. Завежда, транспорт и монтаж на стоманените конструкции – съгласно ПИПСР – Раздел "Стоманени конструкции".
4. Антикорозионна защита:
 - почистване на повърхностите до метален блясък
 - нанасяне на 1 пласт епоксиден грунд;
 - нанасяне на 2 пласта епоксиден емайллак
5. Марка М1 е дадена на лист 2/3

”АЕЦ Козлодуч” ЕАД, гр.Козлодуч

Обект:	Ремонт на сградата на ”Информационен център”	Част:	КОНСТР.	
Чертеж	Детайл изолиране водосточна тръба	Фаза	РП	
Начертал	Ангелия Мартинова	черт. №ИЦ-2016-1-СК	Масшаб	лист/Вс. листо
Проверил	Ст. Хриस्ताкиев		1:10	1/3

МАРКА М1

M1:10

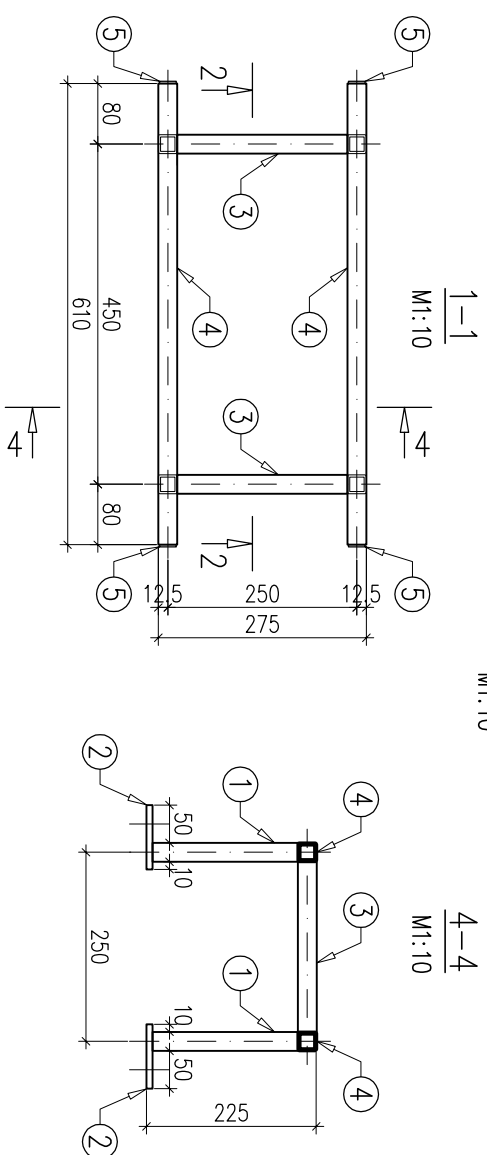

СПЕЦИФИКАЦИЯ НА ЕЛЕМЕНТИТЕ			
Марка	Ед. тегло	Брой	Тегло /кг/
M1	4,72	1	4,72
Наварен метал 2%			0,09
ОБЩО			4,81

МОНТАЖНИ ЕЛЕМЕНТИ			
Елемент	Клас	Брой	
HSA M8x137/85	-	4	

Забележки:

1. Материал за конструкциите – стомана за горещообработвани профили S235JR по БДС EN 10025 – R_y=235MPa
- електрооду тип E38 4 В 42 по БДС EN 499.2000 за ръчни заваръчни шевове
- сегментни анкери HSA M8x137/85
2. Катет на заваръчните шевове 3 mm
3. Заготовка, транспорт и монтаж на стоманените конструкции – съгласно ПИПСР – Раздел "Стоманени конструкции".
4. Антикорозионна защита:
 - почистване на повърхностите го метален бласък
 - нанасяне на 1 пласт епоксиден грундг
 - нанасяне на 2 пласта епоксиден емайллак

СПЕЦИФИКАЦИЯ

М 1	марка	позиция	сечение	Дължини на /mm/	бр.	Тегло /кг./		материали	забележка	бройни марка
						ед.	общо			
01			SHS 25.25.3	192	4	0,28	1,14	S235JR	-	1
02			50 X08	85	4	0,27	1,07	S235JR	1 отв. ф9	
03			SHS 25.25.3	225	2	0,33	0,67	S235JR	-	
04			SHS 25.25.3	610	2	0,90	1,81	S235JR	-	
05			22 X03	22	4	0,01	0,05	S235JR	-	
			HSA M8x137/85		4				НИЛТИ	

Позиция 1

M1:5

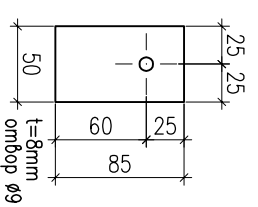

3-3
M1:10

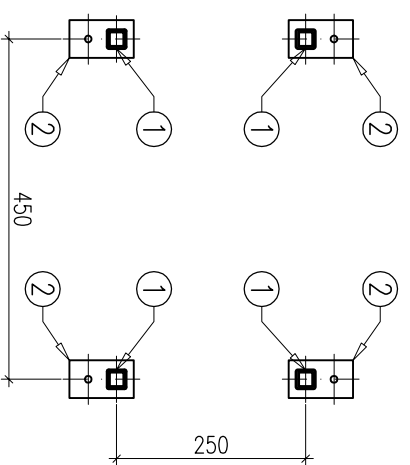

”АЕЦ Козлодуч” ЕАД, гр.Козлодуч

Обект:	Ремонт на сградата на ”Информационен център”	Част:	КОНСТР.
Чертеж	Марка М1	Фоза	РП
Начертал	Ангелия Мартинова	черт. №ИЦ-2016-1-СК	
Проверил	Ст. Хриस्ताкиев	Масшаб	1:10
		лист/Вс. листо	2/3

Увължаване барбакан

M1:10

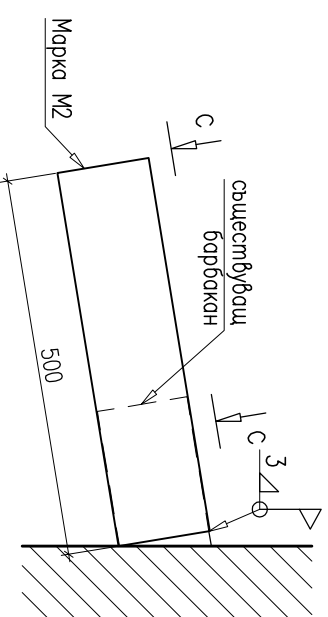

СПЕЦИФИКАЦИЯ НА ЕЛЕМЕНТИТЕ			
Марка	Ед. тегло	Брой	Тегло /kg/
M2	6,01	2	12,02
Наварен метал 2%			0,24
ОБЩО			12,26

Забележки:

1. Материал за конструкциите – стоманна за горещовалцувани профили S235JR по БДС EN 10025 – $R_y=235MPa$
- електроду тип E38 4 В 42 по БДС EN 499.2000 за ръчни заваръчни шекове
2. Катет на заваръчните шекове 3 mm
3. Заготовка, транспорт и монтаж на стоманените конструкции – съгласно ПИПСМР – Разгел "Стоманени конструкции".
4. Антикорозионна защита:
 - почистване на повърхностите го метален блъсък
 - нанасяне на 1 пласт епоксиден грунч
 - нанасяне на 2 пласта епоксиден емайллак

СПЕЦИФИКАЦИЯ

марка	позиция	сечение	Дължини на /mm/	бр.	тегло /кг./		материали	забележка	Бройки марка
					ед.	общо			
M2	03	500 x03	510	1	-	6,01	S235JR	-	2

МАРКА M2

M1:10

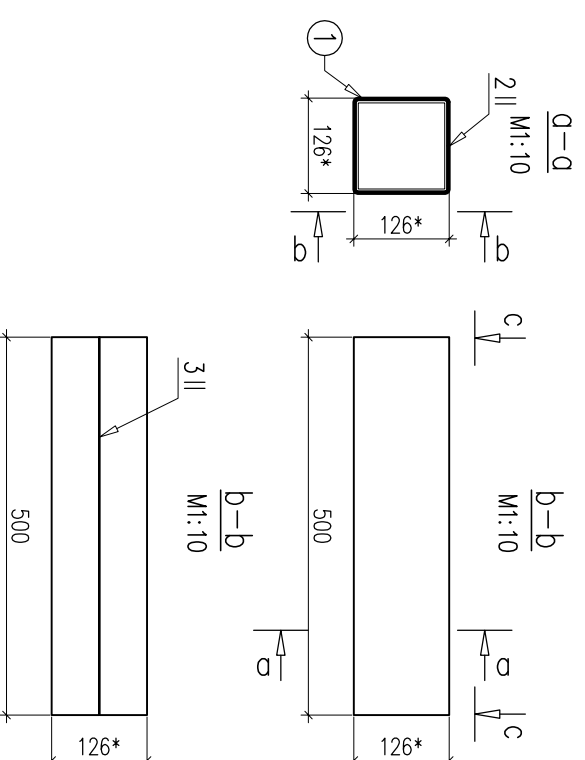

Забележка:
Размерите, означени с *, са по марка от място.

”АЕЦ Козлодуч” ЕАД, гр.Козлодуч

Обект:	Ремонт на сградата на ”Информационен център”	Част:	КОНСТР.
Чертеж	Детайл увължаване барбакан Марка M2	Фазо	РП
Начертал	Ангелия Мартинова	Масшаб	1:10
Проверил	Ст. Хриस्ताкиев	лист/Вс. листо	3/3

Чертеж Детайл увължаване барбакан
Марка M2

Начертал Ангелия Мартинова

Проверил Ст. Хриस्ताкиев

Обект: "Ремонт сграда на "Информационен център"

Част: Отопление, вентилация и климатизация

КОЛИЧЕСТВЕНО-СТОЙНОСТНА СМЕТКА
за изпълнение на СМР

№	Наименование	Мярка	Кол.	Ед. цена	Стойност
ДЕМОНТАЖНИ РАБОТИ					
1	Демонтаж на стоманени тръби до 2"	м.	20		
2	Демонтаж и промиване на панелни радиатори с отоплителна мощност до 5,7кW/бр.	бр.	23		
3	Демонтаж на радиаторен вентил 1/2", комплект с термоглава	бр.	23		
4	Демонтаж на секретен радиаторен вентил 1/2"	бр.	23		
5	Демонтаж на обезвъздушители ръчни 1/2"	бр.	23		
6	Демонтаж на автоматичен обезвъздушител 1/2"	бр.	12		
7	Демонтаж на метални конструкции до 5кг.	кг.	150		
8	Демонтаж на съществуващи климатици сплит с-ма	бр.	11		
9	Демонтаж на вентилатор за баня	бр.	2		
ДОСТАВКА И МОНТАЖ					
1	Доставка и монтаж на полиетиленова тръба с алуминиева вложка ф 18x2	м	50		
2	Доставка и монтаж на полиетиленова тръба с алуминиева вложка ф 20x2	м	35		
3	Доставка и монтаж на полиетиленова тръба с алуминиева вложка ф 25x2	м	15		
4	Монтаж на панелни радиатори до 5,7кW/бр.	бр.	23		
5	Доставка и монтаж на радиаторен вентил 1/2", комплект с термоглава	бр.	23		
6	Доставка и монтаж на секретен радиаторен вентил 1/2"	бр.	23		
7	Доставка и монтаж на обезвъздушители ръчни 1/2"	бр.	23		
8	Доставка и монтаж на автоматичен обезвъздушител 1/2"	бр.	12		
9	Доставка и монтаж на трипътник ф20x2ф18x2ф18x2	бр.	10		
10	Доставка и монтаж на сферичен спирателен вентил 1"	бр.	6		
11	Изработка и монтаж на укрепващи метални конструкции до 5кг.	кг.	100		
12	Доставка и монтаж на каналки за тръбен сноп на климатици 60x60мм	м	15		
13	Изпитание на плътност на отоплителната инсталация при експлоатационни параметри на топлоносителя	к-т	1		
14	Д-ка и монтаж на инверторен климатик, сплит система за стенов монтаж, термопомпено изпълнение, в комплект с термоизолирани медни тръби (диаметрите се дават от фирмата доставчик) с дължина до 6м., тръба полипропилен ф18x2 за отвеждане на кондензата, конзоли за монтаж на компресорно-кондезаторен агрегат, дистанционно управление, номинална охладителна мощност Q _{охл.} =3,8кW	бр.	2		

№	Наименование	Мярка	Кол.	Ед. цена	Стойност
15	Д-ка и монтаж на иверторен климатик, сплит система за стенов монтаж, термопомпено изпълнение, в комплект с термоизолирани медни тръби (диаметрите се дават от фирмата доставчик) с дължина до 6м., тръба полипропилен ф18x2 за отвеждане на кондензата, конзоли за монтаж на компресорно-кондезаторен агрегат, дистанционно управление, номинална охлаждаемост Qохл.=3кW	бр.	1		
16	Монтаж на съществуващи климатици (до 6м. топлоизолирани медни тръби)	бр.	8		
17	Доставка и монтаж на вентилатор за баня 300 м ³ /ч	бр.	2		
				Общо:	
				Непредвидени 10%:	
				Стойност:	

1. За всички позиции в които са цитирани производители - да се чете "или еквивалентно".
2. Количествата на предвидените дейности са ориентировъчни и се доказват по време на изпълнение на СМР.
3. Доставката да бъде предварително съгласувана с Възложителя.

Заличено на основание ЗЗЛД

Обект: "Ремонт на сграда "Информационен център"

Част: Електрическа

КОЛИЧЕСТВЕНО-СТОЙНОСТНА СМЕТКА

№	Наименование	мярка	к-во	ед. цена	ст-ст
1	Демонтаж луминесцентни пури 18W	бр.	16		
3	Демонтаж дросели	бр.	4		
4	Демонтаж и повторен монтаж на ЛЮТ 4x18W от таван	бр.	4		
5	Демонтаж на аплик от стена	бр.	2		
6	Доставка и монтаж на антилед система за водосточна тръба с дължина 4м	бр.	3		
7	Доставка и монтаж на LED пури T8 60см 10W 4500K неутрална бяла (дневна) светлина	бр.	16		
8	Отсъединяване на жила 1,5мм ²	бр.	200		
9	Прозвъняване и подсъединяване на жила 1,5мм ²	бр.	200		
10	Доставка и монтаж на ПВЦ панел канал с ширина 35мм за монтаж върху под /заоблени/	м	10		
11	Доставка и монтаж на аплик с LED светлоизточник (крушка) E27, 12W, 4500K неутрална бяла (дневна) светлина, IP44	бр.	6		
12	Доставка и монтаж на ПВЦ панел канал 20/20мм за монтаж върху тухлена стена	м	10		
13	Доставка и монтаж на ПВЦ панел канал 100/50мм за монтаж върху теракотен под	м	15		
14	Доставка и монтаж на ПВЦ панел канал 40/20мм за монтаж върху теракотен под	м	15		
15	Полагане на съществуващи кабели със средно сечение 3x1.5мм ² в панел канал	м	100		
16	Доставка и монтаж на тухлена стена на контакт "Шуко" /открит монтаж/	бр.	5		
17	Демонтаж на ЛЮТ 1x18W	бр.	6		
18	Доставка и монтаж /над мивки/ на осветително тяло с LED пури T8 60см 1x 10W 4500K неутрална бяла (дневна) светлина	бр.	2		
		Всичко:			
		10% непредв.			
		Общо:			

Забележки: 1. За всички позиции в които са цитирани производители - да се чете "или еквивалентно"

2. Вида на оборудване и материали да бъде съгласуван с Възложителя, преди изпълнение на доставката.

3. Цитираните количества са ориентировъчни и се доказват по време на изпълнение на дейностите

Заличено на основание ЗЗЛД

/пълно наименование на участника, търговски адрес, телефон и факс, ЕИК и ИН по ЗДДС/

До
"АЕЦ Козлодуй" ЕАД
гр. Козлодуй

О Ф Е Р Т А

за участие в обществена поръчка чрез събиране на оферта с обява с предмет:
„Ремонт на сграда „Информационен център””

Уважаеми дами и господа,

С подаването на офертата ние се съгласяваме с всички условия на възложителя, в т.ч. с определения от него срок на валидност на офертата и с проекта на договор.

Нашата оферта съдържа:

I. Документи и информация

- I.1. Декларация по чл. 192, ал. 3 от ЗОП за обстоятелствата по чл. 54, ал. 1, т. 1, 2 и 7 от ЗОП.
- I.2. Декларация по чл. 192, ал. 3 от ЗОП за обстоятелствата по чл. 54, ал. 1, т. 3-6 от ЗОП.
- I.3. Декларация за съответствие с условията за участие на Възложителя, относно:
 - I.3.1. годност за упражняване на професионална дейност (вписването на участника в ЦПРС);
 - I.3.2. изпълнени дейности, идентични или сходни с предмета на поръчката, за последните 5 години от датата на подаване на офертата, идентично или сходно с предмета на поръчката;
 - I.3.3. професионалната компетентност на персонала, който ще изпълнява поръчката, и/или членовете на ръководния състав, които ще отговарят за изпълнението;
- I.4. Декларация по чл.66, ал.1 от ЗОП за подизпълнителите и дела от поръчката, които ще им възложат, ако възнамеряват да използват такива, както и доказателство за поетите от подизпълнителите задължения.
- I.5. Информационен лист.

II. Техническо предложение:

- II.1. Работна програма за изпълнение на дейностите, предмет на поръчката
- II.2. График за изпълнение на дейностите
- II.3. Гаранционен срок на изпълнените видове работи.
- II.4. Декларация по чл.39, ал.3, т.1, б.“д” от ППЗОП.

III. Ценово предложение:

III.1. Количествено-стойностни сметки.

III.2. Рекапитулация

III.3. Анализи на единични цени.

III.4. Основни показатели за ценообразуване.

ПОДПИС и ПЕЧАТ:

_____ (име и фамилия)

_____ (дата)

_____ (длъжност на управляващия/представяващия участника)

_____ (наименование на участника)

РЕКАПИТУЛАЦИЯ

на предлаганата цена за участие в обществена поръчка
 чрез събиране на оферти с обява с предмет:
 „Ремонт на сграда „Информационен център””

№	Наименование	Стойност на СМР	Стойност непредвидени разходи – 10% върху стойността на СМР	Обща стойност на КСС в лв. без ДДС
1	2	3	4	5
I	КСС-Част: Архитектурна			
II	КСС-Част: ОВиК			
III	КСС-: Електрическа			
Обща стойност в лв. без ДДС				

Словом:.....

..... лв. без ДДС

ПОДПИС И ПЕЧАТ:

_____ (име и фамилия)

_____ (дата)

_____ (длъжност на управляващия/представляващия участника)

_____ (наименование на участника)

ОСНОВНИ ПОКАЗАТЕЛИ ЗА ЦЕНООБРАЗУВАНЕ

за участие в обществена поръчка чрез събиране на оферти с обява с предмет:

„Ремонт на сграда „Информационен център““

Наименование	Стойност
1	2
Часова ставка както следва – лева Част: Ч.С.=..... ¹ бр x ² /..... ³ Част: Ч.С.=..... бр x/ Част: Ч.С.=..... бр x/.....ЛВ.ЛВ.ЛВ.
Допълнителни разходи върху труда – в % от стойността на труда%
Допълнителни разходи върху механизацията в % от стойността на механизацията:%
Цени на машиносмените по видове механизация: Вид механизация единична цена на машиносмянаЛВ.
Доставно складови разходи – в % от стойността на материалите%
Печалба - % върху стойността на СМР%
Разходните норми за труд, материали и механизация: (УСН, ТНС, ЕТНС, СЕК, Билдинг менаджър)	
Коефициенти за утежнени условия (ако има такива) За К1= За К2=	

ПОДПИС и ПЕЧАТ:

_____ (име и фамилия)

_____ (дата)

_____ (длъжност на управляващия/представяващия участника)

_____ (наименование на участника)

¹ Попълва се брой мин. Работни заплати² Попълва се размера на минималната работна заплата за страната³ Попълват се средно-месечните часове за всяка текуща година (за 2019 г. са 166)

ДЕКЛАРАЦИЯ

по чл. 192, ал. 3 от ЗОП

(за обстоятелствата по чл. 54, ал. 1, т. 1, 2 и 7 от ЗОП)

от Участник в обществена поръчка с предмет:

„Ремонт на сграда „Информационен център””

Долуподписаният /-ната/ _____

с ЕГН _____, притежаващ лична карта № _____, издадена на _____
от МВР, гр. _____, адрес: _____,
представляващ _____ в качеството си на _____
_____ със седалище _____ и адрес
на управление: _____, тел./факс: _____,
вписано в търговския регистър към Агенцията по вписванията с ЕИК № _____,
ИН по ЗДДС № _____

ДЕКЛАРИРАМ, ЧЕ:

1. Не съм осъден с влязла в сила присъда за престъпление по чл. 108а, чл. 159а – 159г, чл. 172, чл. 192а, чл. 194 – 217, чл. 219 – 252, чл. 253 – 260, чл. 301 – 307, чл. 321, 321а и чл. 352 – 353е от Наказателния кодекс.
2. Не съм осъден с влязла в сила присъда за престъпление, аналогично на тези по т. 1, в друга държава членка или трета страна.
3. Не е налице конфликт на интереси, който не може да бъде отстранен.

Известно ми е, че при деклариране на неверни данни нося наказателна отговорност по чл.313 от НК.

_____ г.

Декларатор: _____

Забележка: Декларацията се подава от лицата, които представляват участника или от едно от тези лица, в случай че подписващият разполага с информация за достоверността на декларираните обстоятелства по отношение на останалите задължени лица

ДЕКЛАРАЦИЯ

по чл. 192, ал. 3 от ЗОП
 (за обстоятелствата по чл. 54, ал. 1, т. 3-6 от ЗОП)
 от Участник в обществена поръчка с предмет:
 „Ремонт на сграда „Информационен център““

Долуподписаният /-ната/ _____
 с ЕГН _____, притежаващ лична карта № _____, издадена на _____
 от МВР, гр. _____, адрес: _____,
 представляващ _____ в качеството си на _____
 _____ със седалище _____ и адрес
 на управление: _____, тел./факс: _____,
 вписано в търговския регистър към Агенцията по вписванията с ЕИК № _____,
 ИН по ЗДДС № _____

ДЕКЛАРИРАМ, ЧЕ:

1. Участникът, който представлявам:

Задължения за данъци и задължителни осигурителни вноски по смисъла на чл. 162, ал. 2, т. 1 от Данъчно-осигурителния процесуален кодекс и лихвите по тях, към държавата и към общината по седалището на възложителя и на участника, или аналогични задължения съгласно законодателството на държавата, в която участникът е установен	а/ Няма. б/ Има, доказани с влязъл в сила акт на компетентен орган. в/ Размерът на неплатените дължими данъци или социалноосигурителни вноски е до 1 на сто от сумата на годишния общ оборот за последната приключена финансова година, но не повече от 50 000 лв. <i>/ненужното се зачертава/</i>
Неравнопоставеност по смисъла на чл. 44, ал. 5 от ЗОП	а/ Представяваният от мен участник не е предоставял пазарни консултации и/или не е участвал в подготовката на обществената поръчка. б/ Предоставянето на пазарни консултации и/или участието в подготовката на обществената поръчка на представявания от мен участник не води до неравнопоставеност по чл. 44, ал. 5 от ЗОП. <i>/ненужното се зачертава/</i>

2. Участникът, който представявам не е представил документ с невярно съдържание, свързан с удостоверяване липсата на основания за отстраняване или изпълнението на критериите за подбор.

3. Участникът, който представявам е предоставил изискващата се информация, свързана с удостоверяване липсата на основания за отстраняване или изпълнението на критериите за подбор.

4. За участникът, който представявам не е установено с влязло в сила наказателно постановление, или съдебно решение, нарушение на чл. 61, ал. 1, чл. 62, ал. 1 или 3, чл. 63, ал. 1 или 2, чл. 118, чл. 128, чл. 228, ал. 3, чл. 245 и чл. 301 - 305 от Кодекса на труда или чл. 13, ал. 1 от Закона за трудовата миграция и трудовата мобилност или аналогични задължения, установени с акт на компетентен орган, съгласно законодателството на държавата, в която кандидатът или участникът е установен;

Известна ми е, че при деклариране на неверни данни нося наказателна отговорност по чл.313 от НК.

_____ г.

Декларатор: _____

Забележка: Декларацията се подава от едно от лицата, които могат самостоятелно да представляват Участника.

ДЕКЛАРАЦИЯ

за съответствие с условията за участие

от Участник в обществена поръчка с предмет:

“Ремонт на сграда „Информационен център””

Долуподписаният /-ната/ _____
с ЕГН _____, притежаващ лична карта № _____, издадена на _____
от МВР, гр. _____, адрес: _____,
представляващ _____ в качеството си на _____
_____ със седалище _____ и адрес
на управление: _____, тел./факс: _____,
вписано в търговския регистър към Агенцията по вписванията с ЕИК № _____,
ИН по ЗДДС № _____

ДЕКЛАРИРАМ, ЧЕ:

1. Участникът, който представлявам е вписан в ЦПРС за строежи група категория.
2. Участникът, който представлявам е изпълнил следните дейности, идентични или сходни с предмета на поръчката (под сходно се разбира изпълнени строителни, монтажни и довършителни работи на сгради, както и на вътрешни инсталации на сгради) с предмета на поръчката строителство, за последните 5 години от датата на подаване на офертата, за което разполага с удостоверения за добро изпълнение:

№	Описание	Суми	Дати	Получатели

3. Персоналът, изброен в списъка по-долу, е квалифициран за изпълнение на възлаганите дейности и притежава съответната квалификационна група, съгласно посочените правилници за безопасност при работа, както и сертификати и/или характеристики съгласно изискванията на Възложителя:

№	Служител/ Техническо лице (трите имена)	Образование (степен, специалност, година на дипломиране, № на диплома, учебно заведение)	Професионална квалификация, съгласно т.2 на Техническите и професионалните способности, посочени в Обявата за обществена поръчка (направление, година на придобиване, № на издания документ и/или сертификат, издател)	Професионален опит в областта на (месторабота, период, длъжност, основни функции)	Кв. група по ПБР- НУ	Кв. група по ПБЗР- ЕУ
1	Ръководен персонал					
1.1						
2	Изпълнителски персонал					
2.1						

.....
/информация относно публичните регистри, в които се съдържат горепосочените
обстоятелства/

или

.....
/компетентния орган, който съгласно законодателството на държавата, в която участникът е
установен, е длъжен да предоставя информация за тези обстоятелства служебно на
възложителя/

Декларирам, че посочената информация е вярна и съм наясно с последствията при
представяне на неверни данни.

Декларирам, че при поискване от страна на Възложителя, ще бъдат представени
документи/сертификати и други форми на доказателства във връзка с декларираните
обстоятелства.

_____ Г.

Декларатор: _____

Забележка: Декларацията се подава от едно от лицата, които могат самостоятелно да
представяват Участника, съгласно чл.40 от ППЗОП.

ДЕКЛАРАЦИЯ

за обстоятелствата по чл. 39, ал. 3, т. 1, б. д) от ШЗОП

от участник в обществена поръчка с предмет:

„Ремонт на сграда „Информационен център””

Долуподписаният /-ната/ _____
с ЕГН _____, притежаващ лична карта № _____, издадена на _____
от МВР, гр. _____, адрес: _____,
представляващ _____ в качеството си на _____
_____ със седалище _____ и адрес
на управление: _____, тел./факс: _____,
вписано в търговския регистър към Агенцията по вписванията с ЕИК № _____,
ИН по ЗДДС № _____

ДЕКЛАРИРАМ, ЧЕ:

1. При изготвяне на офертата са спазени задълженията, свързани с данъци и осигуровки, опазване на околната среда, закрила на заетостта и условията на труд.

_____ г.

Декларатор: _____

Забележка: Декларацията се подава от едно от лицата, които могат самостоятелно да представляват Участника.

ИНФОРМАЦИОНЕН ЛИСТ ЗА УЧАСТНИКА

Наименование на Участника:	<i>Посочете точното наименование на дружеството, според съдебната регистрация</i>
Седалище по регистрация:	<i>Посочете държавата и адрес на седалището на кандидата</i>
Точен адрес за кореспонденция	<i>Посочете улица, град, пощенски код, държава</i>
Лице за контакти	<i>Посочете име, фамилия и длъжност</i>
Телефонен номер	<i>Посочете код на населеното място и телефонен номер</i>
Факс номер	<i>Посочете код на населеното място и номер на факс</i>
Електронен адрес	
Интернет адрес	
Правен статус	<i>Посочете търговското дружество или обединения или друга правна форма, дата на учредяване или номера и датата на вписване и къде</i>
ИН по ЗДДС № и държава на данъчна регистрация съгласно данъчната декларация	<i>Посочете номер по ЗДДС и наименованието на държавата, например: България.....</i>
ИН/ЕИК	
Банкови реквизити	<i>Банка: IBAN: BIC:</i>
Предмет на поръчката	<i>„Ремонт на сграда „Информационен център““</i>
Номер на поръчката	<i>Посочете номер на поръчката от Портала за обществени поръчки</i>
Дата на изготвяне на офертата	<i>Посочете дата: дата, месец, година; Напр. 10 септември 2019 г.</i>

До: (Наименование на Възложителя)

ПОДПИС и ПЕЧАТ:

_____ (име и фамилия)

_____ (дата)

_____ (длъжност на управляващия/представяващия участника)

_____ (наименование на участника)

ДЕКЛАРАЦИЯ

по чл.66, ал.1 от ЗОП

от участник в обществена поръчка с предмет:
„Ремонт на сграда „Информационен център””

Долуподписаният /-ната/ _____
с ЕГН _____, притежаващ лична карта № _____, издадена на _____
от МВР, гр. _____, адрес: _____,
представляващ _____ в качеството си на _____
_____ със седалище _____ и адрес
на управление: _____, тел./факс: _____,
вписано в търговския регистър при _____ съд по ф.д. № _____ / _____ г.
ЕИК _____ и ИН по ЗДДС _____

ДЕКЛАРИРАМ, ЧЕ:

Няма да предложа на подизпълнители видове работи от предмета на обществената поръчка/Ще предложа на подизпълнител/и следните видове работи*:

I. Видове работи от предмета на поръчката:.....
.....
със съответстващия им дял в % от стойността на обществената поръчка (.....%) на следния подизпълнител:
(наименование на подизпълнителя съгласно регистрацията на му)

II. Видове работи от предмета на поръчката:.....
.....
със съответстващия им дял в % от стойността на обществената поръчка (.....%) на следния подизпълнител:
(наименование на подизпълнителя съгласно регистрацията на му)

III. Видове работи от предмета на поръчката:.....
.....
със съответстващия им дял в % от стойността на обществената поръчка (.....%) на следния подизпълнител:
(наименование на подизпълнителя съгласно регистрацията на му)

..... Г

Декларатор:

*Невярното се зачертава.

Забележка: Декларацията се подава от едно от лицата, които могат самостоятелно да представляват Участника.

УКАЗАНИЯ

за подготовка на оферта за възлагане на обществена поръчка чрез събиране на оферти с обява

1. Общи условия

1.1. Редът и условията, при които ще се определи изпълнител на обществената поръчка са съгласно Закона за обществените поръчки и Правилникът за прилагането му.

1.2. Участник в обществената поръчка чрез събиране на оферти с обява може да бъде всяко българско или чуждестранно физическо или юридическо лице или техни обединения, както и всяко друго образувание, което има право да изпълнява строителство, доставки или услуги съгласно законодателството на държавата, в която то е установено.

1.3. Офертата съдържа информация относно условията, на които следва да отговарят участниците, (включително изискванията за финансови и икономически условия, технически способности и квалификация, когато е приложимо), техническо и ценово предложение.

1.4. До изтичането на срока за подаване на офертите всеки участник може да промени, да допълни или да оттегли офертата си.

1.5. Всеки участник има право да представи само една оферта.

1.6. Лице, което участва в обединение или е дало съгласие да бъде подизпълнител на друг участник, не може да подава самостоятелно оферта.

1.7. В обществената поръчка едно физическо или юридическо лице може да участва само в едно обединение.

1.8. Свързани лица не могат да бъдат самостоятелни участници в една и съща обществена поръчка.

1.9. Всички образци на документи са публикувани на профила на Купувача на Интернет адреса, посочен в обявата.

1.10. Всички разходи по изготвяне и подаване на офертите са за сметка на участниците.

1.11. Участниците са длъжни да съблюдават сроковете и условията, посочени в обявата и документацията за участие.

1.12. При подготовката на офертите участниците са длъжни да спазват изискванията на възложителя.

1.13. Възложителят кани участниците да удължат срока на валидност на офертите, когато той не е изтекъл. Когато срокът е изтекъл, Възложителят кани участниците да потвърдят валидността на офертите си за определен от него нов срок. Участник, който не удължи или не потвърди срока на валидност на офертата си, се отстранява от участие.

1.14. Офертата на участника съдържа: "Документи и информация", "Техническо предложение" и "Ценово предложение".

2. Изисквания към офертата

Офертата се изготвя по образца приложен към обявата и съдържа опис на представените документи.

2.1. Документи и информация относно условията, на които следва да отговарят участниците, (включително изискванията за технически способности и квалификация):

2.1.1. Декларация по чл.192, ал.3 от ЗОП за обстоятелствата по чл. 54, ал. 1, т. 1, 2 и 7 от ЗОП.

Декларацията се изготвя по приложения образец към настоящата обява, подписва се от лицата, които представляват участника или от едно от тези лица, в случай че подписващият разполага с информация за достоверността на декларираните обстоятелства по отношение на останалите задължени лица и се представя в оригинал.

2.1.2. Декларация по чл.192, ал.3 от ЗОП за обстоятелствата по чл. 54, ал. 1, т. 3-6 от ЗОП.

Декларацията се изготвя по приложения образец към настоящата покана, подписва се от едно от лицата, които могат самостоятелно да представляват участника и се представя в оригинал.

2.1.3. Декларация за съответствие с условията за участие на Възложителя, относно:

2.1.3.1. годност за епрунтяване на професионална дейност (вписването на участника в ЦПРС);

2.1.3.2. изпълнени дейности, идентични или сходни с предмета на поръчката, за последните 5 години от датата на подаване на офертата, идентично или сходно с предмета на поръчката;

2.1.3.3. професионалната компетентност на персонала, който ще изпълнява поръчката, и/или членовете на ръководния състав, които ще отговарят за изпълнението;

Декларацията се изготвя по приложения образец към настоящата обява, подписва се от едно от лицата, които могат да представляват участника самостоятелно и се представя в оригинал.

2.1.4. Декларация по чл.66, ал.1 от ЗОП за подизпълнителите и дела от поръчката, който ще им възложат, ако възнамеряват да използват такива, както и доказателство за поетите от подизпълнителите задължения.

Декларацията се изготвя по приложения образец към настоящата обява, подписва от едно от лицата, които могат самостоятелно да представляват участника, и се представя в оригинал.

2.1.5. Информационен лист.

Декларацията се изготвя по приложения образец към настоящата обява, подписва от едно от лицата, които могат самостоятелно да представляват участника, и се представя в оригинал.

2.1.6. При участие на обединения, които не са юридически лица:

2.1.6.1. Към офертата се представя копие от документ за създаване на обединението (когато то не е юридическо лице), както и следната информация във връзка с конкретната обществена поръчка:

- правата и задълженията на участниците в обединението;
- разпределението на отговорностите между членовете на обединението;
- дейностите, които ще изпълнява всеки член на обединението.

Копието на документа се представя с гриф „Вярно с оригинала”, свеж печат и подпис на лице с представителни функции.

2.1.6.2. Декларациите по чл.192, ал.3 от ЗОП за липсата на обстоятелства по чл.54, ал.1, т.1, 2 и 7 от ЗОП и по чл.54, ал.1, т.3 - 6 от ЗОП се представят от всеки член в обединението;

2.1.6.3. Съответствието с условията, на които следва да отговарят участниците, включващи правоспособност за упражняване на професионална дейност, технически и професионални способности (когато възложителят е поставил такива в обявата за събиране на оферти) се доказва от обединението участник, а не от всяко от лицата, включени в него, с изключение на съответна регистрация, представяне на сертификат или друго условие, необходимо за изпълнение на поръчката, съгласно изискванията на нормативен или административен акт и съобразно разпределението на участието на лицата при изпълнение на дейностите, предвидено в договора за създаване на обединението.

2.1.7. Участниците (включително когато са обединение от физически и/или юридически лица) могат за конкретната поръчка да се позоват на капацитета на трети лица, независимо от правната връзка между тях, по отношение на условията, свързани с финансови и икономически условия, технически способности и квалификация.

2.1.8. По отношение на критериите, свързани с професионална компетентност и опит за изпълнение на поръчката, участниците могат да се позоват на капацитета на трети лица само ако тези лица ще участват в изпълнението на частта от поръчката, за която е необходим този капацитет.

2.1.9. Когато участник се позовава на капацитета на трети лица, той трябва да може да докаже, че ще разполага с техните ресурси, като представи документи за поетите от третите лица задължения.

2.1.10. Третите лица трябва да отговарят на съответните условия, за доказването на които участникът се позовава на техния капацитет и за тях да не са налице обстоятелствата по чл.54, ал.1, т.1, 2 и 7 от ЗОП и по чл.54, ал.1, т.3 - 6 от ЗОП. 2.1.11. Подизпълнителите трябва да отговарят на съответните условия съобразно вида и дела от поръчката, който ще изпълняват, и за тях да не са налице обстоятелствата по чл.54, ал.1, т.1, 2 и 7 от ЗОП и по чл.54, ал.1, т.3 - 6 от ЗОП.

2.1.12. Когато участникът ще използва подизпълнител/и и/или се позовава на капацитета на трети лица, информационен лист и декларации по чл.192, ал.3 от ЗОП за липсата на обстоятелства по чл.54, ал.1, т.1, 2 и 7 от ЗОП и по чл.54, ал.1, т.3 - 6 от ЗОП се представят от всеки от подизпълнителите и/или третите лица, а декларация за съответствие с условията за участие се подава в зависимост от вида и дела дейностите, които ще изпълняват.

2.2. Техническо предложение, съдържащо:

2.2.1. Работна програма за изпълнение на поръчката с минимум следното съдържание: пълно описание на организацията на дейностите – доставката и монтажните работи (обем, последователност, обезпеченост и контрол); разпределението във времето на техническите и човешките ресурси (общ брой работници; бригади и брой членове в бригадата), съобразени с условията за изпълнение на дейностите по работния проект, пълното описание и количествените сметки; отговорностите и правомощията на участника по време на изпълнението на дейностите; начини и методи на контрол на целия процес.

Документът се подписва от едно от лицата, които могат самостоятелно да представляват участника, и се представя в оригинал.

Забележка:

В случай, че участникът ще използва подизпълнители или е обединение, задължително се посочва кои дейности ще се изпълняват от подизпълнителите (или от всеки участник в обединението).

2.2.2. График за изпълнение на дейностите с диаграма на работната ръка

Графикът за изпълнение се изготвя по начин, който да дава възможност за оценката на разход на труд и срок за изпълнение на поръчката, технологична последователност и обвързаност при изпълнение на отделните дейности и лимитиращи доставки, придружен с диаграма на работната ръка. Сроковете за изпълнение на дейностите в графика се отразяват в календарни дни (не с посочване на конкретни дати). В графика на отделен ред да бъде посочен общия срок за изпълнение на поръчката.

При изготвяне на графика участниците да имат предвид, че срокът за изпълнение, посочен в обявата и в техническото задание е 75 календарни дни, а СМР ще се извършват само в рамките на работното време на Информационен център – от 8.00 до 16.00 часа в работни дни, без прекъсване на експлоатацията на сградата.

Документът се подписва от едно от лицата, които могат самостоятелно да представляват участника, и се представя в оригинал.

2.2.4. Гаранционен срок на изпълнените видове работи

Информацията за гаранционния срок се изготвя под формата на декларация в свободен текст, подписва се от едно от лицата, които могат самостоятелно да представляват участника, и се представя в оригинал. В декларацията трябва да отразени видовете работи съгласно т.5.7.5 от Техническо задание № 19.РиМ.ТЗ.14/01 и да бъдат посочени съответните им срокове, които предлага участникът. В случай, че не са описани видовете работи и сроковете, а е посочен общ текст, че сроковете са съгласно Наредба №2 от 31.07.2003 г. за въвеждане в експлоатация на строежите в Република България и минимални гаранционни срокове за изпълнени строителни и монтажни работи, съоръжения и строителни обекти или не е представена декларация за гаранционен срок, се приема, че с подаване на офертата, участникът се е съгласил с минималните срокове съгласно тази Наредба за видовете работи, описани в т. 5.7.5 от заданието на възложителя.

При определяне на гаранционните срокове да се има предвид, че предложените гаранционни срокове не могат да бъдат по-кратки от задължителните минимални таква съгласно Наредба №2 от 31.07.2003 г. за въвеждане в експлоатация на строежите в Република България и минимални гаранционни срокове за изпълнени строителни и монтажни работи, съоръжения и строителни обекти. При предложени по-малки гаранционни срокове, участникът ще бъде отстранен от участие.

2.2.5. Декларация по чл.39, ал.3, т.1, б.“д” от ИЗОП.

Декларацията се подписва от едно от лицата, които могат самостоятелно да представляват участника, изготвя се по приложения образец към настоящата документация и се представя в оригинал.

2.3. Ценово предложение, съдържащо:

2.3.1. Количествено-стойностни сметки

Участниците попълват на всеки ред на количествено-стойностните сметки на възложителя единична и обща цена за всяка позиция от тях (без ДДС).

Задължително се спазва формата и съдържанието на количествено-стойностните сметки на възложителя, като не се допускат никакво вписване или изтриване на текстове,

редове или колони, включително забележки. Към КСС част Архитектурна участникът трябва да приложи описаните в нея приложения -1) Детайл за изолация на поцинкована тръба 1" в английски двор-1бр.екз. и 2) Детайл удължаване барбакан-1 бр. екз.

При наличие на позиции в количествено-стойностната сметка, по които няма посочени цени, участникът ще бъде отстранен от участие.

Участниците начисляват сума за непредвидени разходи в размер на 10 % в съответствие с указаното в количествено-стойностните сметки на възложителя. При начисляване на непредвидени разходи в размер по-голям или по-малък от 10 %, участникът ще бъде отстранен от участие.

2.3.2. Рекапитулация

Документът се изготвя по приложения образец, подписва от лице с представителни функции и се представя в оригинал.

2.3.3. Анализи на единични цени

Участниците изготвят анализи на единичните цени за всяка позиция от количествено-стойностните сметки на възложителя. Всеки анализ трябва да е обозначен с номер и наименование на вида СМР, съответстващо на наименованието на позицията от количествената сметка, за която се отнася и да е посочен конкретния шифър или конкретното основание за използваната разходна норма: (источниците на разходни норми могат да бъдат: УСН; ТНС; ЕТНС, СЕК, Билдинг менажер).

Анализът на всяка ед. цена да включва всички необходимо присъщи разходи за изпълнението на съответната позиция - разходи за труд, допълнителни разходи върху труда, разходи за механизация и допълнителни разходи върху механизацията (ако такава е необходима за изпълнение на съответната работа); материали; доставно-складови разходи за материалите/ и печалба.

Анализите се представят на компактдиск (CD) в pdf формат. Компактдискът да е с надпис, включващ номера на поръчката от портала за Обществени поръчки и наименованието на участника.

При несъответствие между единична цена за позиция в КСС и единичната цена в анализа за същата позиция, участникът ще бъде отстранен от участие.

2.3.4. Основни показатели на ценообразуване

Участниците изготвят основните показатели за ценообразуване съгласно приложения образец към офертата. Систематизират се по вида дейности, които ще се изпълняват по отношение на часовата ставка, а за механизацията според вида на механизацията;

Забележка:

- Допуснати в офертата технически грешки и пропуски в определянето на цената са единствено за сметка на участниците.

- При допуснати аритметични грешки изразяващи се в несъответствие между единична и обща цена, ще се взема предвид единичната. При несъответствие между изписаната цифром и словом, за вярна се приема изписаната словом.

3. Изисквания към оформянето

3.1. Офертата и всички документи, които са част от нея, следва да бъдат представени в оригинал или да са заверени, когато са ксерокопия, с гриф "вярно с оригинала", свеж печат и подпис на лицето, представляващо участника.

3.2. Документите и данните в офертата се подписват само от лица с представителни функции, назовани в регистрацията или удостоверението за актуално състояние и/или упълномощени за това лица, за което се изисква представяне на документ за упълномощаване.

3.3. Офертата се подава на български език на хартиен носител. Когато документите и информацията, техническото предложение и ценовото предложение са на чужд език, се представят и в превод.

3.4. В офертата и приложените документи не се допускат никакви вписвания между редовете, изтривания или корекции, освен ако са заверени с подписа на лице с представителни функции и свеж печат.

3.5. Желателно е документите да бъдат подредени в папка.

3.6 Желателно е офертата да бъде поставена в папка и подредена по реда, посочен в т.2 от настоящите указания. Документите в заявлението да бъдат номерирани (стр. от общ бр. стр.).

4. Окомплектоване и подаване на офертата

4.1. Офертата се представя в запечатана, непрозрачна опаковка от участника или от упълномощен от него представител лично или чрез пощенска, или друга куриерска услуга с препоръчана пратка с обратна разписка. Върху опаковката се посочва наименование на участника, адрес за кореспонденция, телефон и по възможност факс и електронен адрес. На опаковката се записва "Оферта за възлагане на обществена поръчка чрез събиране на оферти с обява с предмет: """.

4.2. Офертата се изпраща на адрес: гр. Козлодуй, "АЕЦ Козлодуй" ЕАД, Централно деловодство.

4.3. Участникът е длъжен да обезпечи получаването на офертата на указаното място и срок. Разходите за подаване на офертата са за негова сметка. Рискът от забава или загубване на офертата е за участника.

4.4. Възложителят не се ангажира да съдейства за пристигането на офертата на адреса и в срока, определен от него.

4.3. При получаване на офертата върху опаковката се отбелязват поредният номер, датата и часът на получаването, за което на приносителя се издава документ.

4.4. Не се приемат оферти, които са представени след изтичане на крайния срок за получаване или са в незапечатана опаковка или в опаковка с нарушена цялост.

5. Разглеждане и оценка на офертите

5.1. Комисия, назначена от Възложителя ще разгледа и оцени офертите и ще ги класира съгласно критерия "най-ниска цена".

5.2. Комисията може по всяко време да изисква допълнителни данни и документи от участниците, с цел преценка съответствието на офертите им с условията поставени от Възложителя.

5.3. Когато предложение в офертата на участник, свързано с цена или разходи, което подлежи на оценяване, е с повече от 20 на сто по-благоприятно от средната стойност на предложенията на останалите участници по същия показател за оценка, възложителят изисква подробна писмена обосновка за начина на неговото образуване съгласно чл. 72, ал.1 от ЗОП.

5.4. Когато участник не представи в срок обосновката по чл. 72, ал. 1 от ЗОП или чиято оферта не е приета съгласно чл. 72, ал. 3 – 5 от ЗОП, същият не се допуска до участие в класирането.

6. Сключване на договор

6.1. С определения за изпълнител участник ще бъде сключен писмен договор.

6.2. Преди сключването на договор за обществена поръчка участникът определен за изпълнител представя актуални документи в 7-дневен срок от поискването им, удостоверяващи липсата на основанията за отстраняване от процедурата, както и съответствието с поставените критерии за подбор, включително за третите лица и подизпълнителите, ако има такива.

Във връзка със Закон за мерките срещу изпирането на пари /ЗМИП/, Правилник за прилагане на закона за мерките срещу изпирането на пари /ППЗМИП/, Закон за мерките срещу финансирането на тероризма /ЗМФТ/ и Вътрешните правила за контрол и предотвратяване изпирането на пари и финансиране на тероризма в „АЕЦ Козлодуй“ ЕАД определеният за изпълнител участник представя и информация за идентификацията, дейността, произхода на средствата му и друга информация, свързана с прилагане на мерките срещу изпиране на пари чрез попълване на Въпросник – Приложение №4 от Вътрешните правила за контрол и предотвратяване изпирането на пари и финансиране на тероризма в „АЕЦ Козлодуй“ ЕАД.

По точка 10, 11 и 12 от Въпросника се представят декларации по чл.42, ал.2, т.2, чл.59, ал.1, т.3 и чл.66, ал.2 от ЗМИП, съответно Приложения №1, 2 и 3 от Вътрешните правила за контрол и предотвратяване изпирането на пари и финансиране на тероризма в „АЕЦ Козлодуй“ ЕАД.

Документите и опис на документите с подпис и печат се представят в оригинал. Образци на въпросник и декларации по ЗМИП се намират на профила на купувача на адрес: http://www.kzppp.org/index.php?lang=bg&p=actuality&pi=communally_orders

Изпълнителят на обществената поръчка се задължава да уведомява възложителя при промяна на обстоятелствата, свързани с идентификацията, по време на осъществяване на операцията или сделката или на професионалните или търговските отношения, като представят - за юридически лица и еднолични търговци официално извлечение от съответния регистър в 7-дневен срок от вписването на промяната, а за физически лица - съответните удостоверителни документи в същия срок от настъпването на промяната.

6.3. Възложителят кани участникът определен за изпълнител да удължи срока на валидност на офертата, когато той не е изтекъл. Когато срокът е изтекъл, Възложителят кани участникът да потвърди валидността на офертата си за определен от него нов срок. При не удължаване или не потвърждаване срока на валидност на офертата, същото ще се счита за отказ от сключване на договор.

6.4. Когато определеният изпълнител е неперсонифицирано обединение на физически и/или юридически лица и възложителят не е предвидил в обявата изискване за създаване на юридическо лице, договърът за обществена поръчка се сключва, след като изпълнителят представи пред възложителя заверено копие от удостоверение за данъчна регистрация и регистрация по БУЛСТАТ или еквивалентни документи, съгласно законодателството на държавата, в която обединението е установено.

7. За всички неуредени въпроси се прилагат разпоредбите на Закона за обществените поръчки и Правилника за прилагането му.

ДОГОВОР

№.....

Днес, год., в гр. Козлодуй между:

“АЕЦ Козлодуй” ЕАД”, гр. Козлодуй, вписано в търговския регистър към Агенция по вписванията с ЕИК 106513772, представлявано от Александър Христов Николов – Зам. Изпълнителен Директор на “АЕЦ Козлодуй” ЕАД, в качеството му на пълномощник по силата на пълномощно №1845/05.03.2019 г. на Наско Асенов Михов – Изпълнителен директор на дружеството, наричано по-нататък в Договора **ВЪЗЛОЖИТЕЛ**, от една страна, и

“.....”, гр., вписано в търговския регистър към Агенция по вписванията с ЕИК, представлявано от –, наричано по-нататък в Договора **ИЗПЪЛНИТЕЛ**, с **ПОДИЗПЪЛНИТЕЛ** “.....”, гр., вписано в търговския регистър към Агенция по вписванията с ЕИК, представлявано от –, и от друга страна на основание чл. 194 от Закона за обществените поръчки и във връзка с утвърден протокол от работата на комисията за класиране на офертата и определяне на изпълнител на обществената поръчка с предмет: „Ремонт на сграда „Информационен център””

се сключи настоящият Договор за следното:

1. ПРЕДМЕТ НА ДОГОВОРА

1.1 **ВЪЗЛОЖИТЕЛЯТ** възлага и заплаща, а **ИЗПЪЛНИТЕЛЯТ** приема да изпълни ремонт на сграда „Информационен център”, съгласно Приложение № 2 – Техническо задание №19.РиМ.ТЗ.14/01, Приложение № 3 – Количествено-стойностни сметки и рекапитулация, Приложение № 4 – Календарен график за изпълнение на дейностите с диаграма на работната ръка и Приложение № 5 – Работна програма за изпълнение на дейностите, неразделна част от настоящия договор.

2. ЦЕНА И НАЧИН НА ПЛАЩАНЕ

3. Цената на настоящия договор е в размер на лв. /.....словом...../ без ДДС съгласно Приложение № 3 Количествено-стойностни сметки и рекапитулация и включва:

2.1.1. Цена за СМР – лв. /.....словом...../ без ДДС;

2.1.2. Стойност за непредвидени разходи /до 10% върху стойността по т.2.1.1./ - лв. /.....словом...../ без ДДС;

2.2. Единичните цени за изпълнение на възложените видове работи са образувани при следните ценови показатели:

2.2.1. Часова ставка

2.2.2. Допълнителни разходи върху труда и върху механизацията.....

2.2.3. Разходни норми за труд материали и механизация

2.2.4. Цени на материали по фактури, съгласно цени на производител или официален дистрибутор с% доставно-складови разходи, без материалите на възложителя.

2.2.5. Печалба%, начислена върху обема СМР, намален с материали на **ВЪЗЛОЖИТЕЛЯ**.

2.2.6. Цени на машиносмените на строителната механизация.....

2.3. Посочените в Приложение № 3 Количествено-стойностна сметка единични цени са твърди и не подлежат на промяна, фиксират се със сключването на договор и остават в сила през време на изпълнението на договора.

2.4. В случай на замяна на едни обеми работа с други, ценообразуването на новите видове работи е съгласно показателите за ценообразуване в т.2.2 или на базата на показатели за изпълнение на сходни работи съгласно количествено-стойностна сметка, в случай че са указани в нея. Разходните норми за труд, материали и механизация са съгласно т.2.2.3. Количествата и видовете СМР се доказват по време на изпълнение на договора на база отчетни документи, които са двустранно подписани и утвърден от **ВЪЗЛОЖИТЕЛЯ** Констативен протокол за замяна на обеми дейности по договора.

2.5. **ВЪЗЛОЖИТЕЛЯТ** заплаща цената по т. 2.1. по следния начин:

2.5.1. 90% (деветдесет процента) от стойността по т.2.1.1 поетапно, на база завършени и приети работи, до 30 календарни дни след представяне на Протокол за установяване на натурални видове СМР и оригинална фактура.

2.5.2. 90% (деветдесет процента) от стойността по т.2.1.2 на база завършени и приети работи, до 30 календарни дни след представяне на утвърдения Констативен протокол по т. 2.5.5, двустранно подписани количествена сметка, Протокол за установяване на натурални видове СМР и заплащането им придружен с анализни цени и оригинална фактура.

2.5.3. Останалите 10% (десет процента) от стойността на подписаните Протоколи за установяване на натурални видове СМР, се заплащат след окончателното изпълнение на всички дейности по договора срещу представяне на Протокол за окончателно завършване на дейностите по договора.

2.5.4. Остойносттаването на непредвидените разходи за СМР, които не са предвидени в Приложение № 3 Приложение № 3 Количествено-стойностни сметки и рекапитулация се извършва съгласно ценовите показатели по т. 2.2. от настоящия договор.

2.5.5. Непредвидени разходи за СМР са разходите, свързани с увеличаване на заложените количества СМР и/или добавяне на нови видове и количества СМР, които не са могли да бъдат предвидени преди сключване на договора. Непредвидените работи се възлагат за изпълнение след като са предварително одобрени от **ВЪЗЛОЖИТЕЛЯ** и е оформен Констативен протокол, утвърден от **ВЪЗЛОЖИТЕЛЯ**.

2.5.6. При необходимост от извършване на непредвидени работи, възникнали след сключването на този договор, **ВЪЗЛОЖИТЕЛЯТ** отразява в заповедната книга на обекта необходимостта от изпълнението на допълнителните количества/ видове СМР.

2.6. Цената по т.2.1. е пределна и валидна до пълното изпълнение на договора.

2.7. Плащанията по настоящия договор ще бъдат извършвани чрез банков превод в полза на **ИЗПЪЛНИТЕЛЯ** по банковите реквизити посочени във представените фактури.

3. СРОКОВЕ

3.1. Срокът за изпълнение на дейностите е календарни дни, съгласно Приложение № 4 - Календарен график за изпълнение на дейностите с диаграма на работната ръка, считано от датата на даване фронт за работа.

3.2. Сроковете по отделните етапи на изпълнение са посочени в Приложение № 4 – Календарен график за изпълнение на дейностите с диаграма на работната ръка.

3.3. На база на Приложение № 4 – Календарен график за изпълнение на дейностите с диаграма на работната ръка **ИЗПЪЛНИТЕЛЯТ** изготвя и съгласува с **ВЪЗЛОЖИТЕЛЯ** подробен график за изпълнение на дейностите при условията на т.3.2.2 от Приложение № 2 - Техническо задание №19.РиМ.ТЗ.14/01.

3.4. При възникване на необходимост от промяна на срока (за цялостно завършване или на отделен етап) поради лоши климатични условия или изпълнение на непредвидени СМР, **ИЗПЪЛНИТЕЛЯТ** предлага актуализиран график, който след съгласуване и утвърждаване от **ВЪЗЛОЖИТЕЛЯ** става неразделна част от Договора.

3.3. Забавянето на отделни СМР, което няма да доведе до забавяне на предаването на съответния етап, не е основание за носене на отговорност от **ИЗПЪЛНИТЕЛЯ**. Забавата за предаване на отделен етап не удължава срока за цялостното предаване на обекта.

4. ПРАВА И ЗАДЪЛЖЕНИЯ НА ВЪЗЛОЖИТЕЛЯ

4.1. **ВЪЗЛОЖИТЕЛЯТ** се задължава:

4.1.1. В 5 дневен срок след подписване на договора да предаде на **ИЗПЪЛНИТЕЛЯ** работния проект/наличната техническа документация за изпълнение на работите.

4.1.2. Да осигури фронт за работа съобразно съответните условия за непрекъснат или спрял производствен процес, като обезопаси съоръженията съгласно действащите правилници в "АЕЦ Козлодуй" ЕАД.

4.1.3. Да заплати на **ИЗПЪЛНИТЕЛЯ** уговореното възнаграждение за приетата работа съобразно реда и условията на този договор;

4.2. **ВЪЗЛОЖИТЕЛЯТ** има право:

4.2.1. Да замени едни обеми работа с други с констативни протоколи.

4.2.2. Да контролира изпълнението на дейностите на всеки един етап от изпълнението им.

4.2.3. Да извършва инспекции и проверки на дейностите извършвани на площадката от **ИЗПЪЛНИТЕЛЯ**, както и на негови подизпълнители, ако **ИЗПЪЛНИТЕЛЯТ** използва такива.

4.2.4. При констатиране на видими дефекти или несъответствия на стоката/оборудването с изискваните документи или при липса на такива, при извършване на входящ контрол **ВЪЗЛОЖИТЕЛЯТ** може да не приема стоката или ремонта на съоръжението/оборудването в който е вложена стоката, за която са констатирани несъответствия.

4.2.5. При констатиране на видими дефекти или несъответствия на изпълнените дейности с техническите изисквания и/или Нормативната уредба, **ВЪЗЛОЖИТЕЛЯТ** има право да не приема работите и да прекрати плащанията към **ИЗПЪЛНИТЕЛЯ**, до отстраняване на несъответствията и качествено изпълнение на дейностите.

4.2.6. Предсрочно да прекрати договора, ако стане явно, че **ИЗПЪЛНИТЕЛЯТ** ще пресрочи срока за изпълнение или няма да извърши строително-монтажните работи по уговорения начин или с нужното качество.

5. ПРАВА И ЗАДЪЛЖЕНИЯ НА ИЗПЪЛНИТЕЛЯ

5.1. **ИЗПЪЛНИТЕЛЯТ** се задължава:

5.1.1. Да изпълни качествено възложената му дейност в съответствие с нормите, стандартите и техническите условия, действащи в атомни централи към момента на сключване на настоящия договор и другите действащи в Република България нормативни документи, вътрешни документи на "АЕЦ Козлодуй" ЕАД (инструкции, правилници и др.) и в сроковете, посочени в Приложение № 4 - Календарен график за изпълнение на дейностите с диаграма на работната ръка.

5.1.2. Да застрахова професионалната си отговорност за вреди, причинени на други участници в строителството и/или на трети лица, вследствие на неправомерни действия или бездействия при или по повод изпълнение на задълженията им в съответствие с категорията на строежа съгласно Наредба №1 от 2003г. за номенклатурата на видовете строежи, обн. в Държавен вестник, бр.72/2003г.

5.1.3. Да уведомява **ВЪЗЛОЖИТЕЛЯ** за реда на изпълнение на отделните видове работи, като предоставя възможност за контролирането им и да осигурява достъп до персонал, помещения, съоръжения, инструменти и документи, както свои, така и на подизпълнителите, ако използва такива.

5.1.4. Да опазва от повреди и замърсявания останалите съоръжения на обекта.

5.1.5. Осигуряването на материали, детайли, конструкции, както и всичко друго, необходимо за изпълнение на работите е задължение на **ИЗПЪЛНИТЕЛЯ**.

5.1.6. Да доставя материалите и оборудването чиято доставка е негово задължение при условие на доставка DDP АЕЦ Козлодуй, съгласно INCOTERMS 2016.

5.1.7. Да извършва общ входящ контрол на доставките, задължение на **ИЗПЪЛНИТЕЛЯ** в присъствието на упълномощено от **ВЪЗЛОЖИТЕЛЯ** лице, при който се проверяват отсъствието на явни недостатъци, комплектността на стоката и наличието на всички необходими документи). Съпроводителната документация към доставката се предава на хартиен носител в 1 екземпляр на оригиналния език на производителя, 1 екземпляр на заверен превод на български език и на 1 CD носител с файлове, записани в оригиналния формат и pdf формат.

5.1.8. Да осигури изцяло необходимата за строителството механизация, инструменти и приспособления.

5.1.9. Да осигури за своя сметка присъствие на свой компетентен персонал в оперативни съвещания и работни срещи, организирани от **ВЪЗЛОЖИТЕЛЯ** във връзка с изпълнението на предмета на договора.

5.1.10. При завършване на всеки етап от възложената задача да уведомява **ВЪЗЛОЖИТЕЛЯ** да прегледа и приеме съответния етап.

5.1.11. Да състави необходимата документация по време на строителството, съгласно Наредба № 3 от 31.07.2003 г. за съставяне на актове и протоколи по време на строителството, други приложими за дейността нормативни документи и/или вътрешни документи на АЕЦ.

5.1.12. Да представи декларации/сертификати за съответствие (декларация за експлоатационни показатели) и декларация/сертификати за произход на материалите и консумативите, вложени от него при извършване на дейностите, изискващи се от съответните наредби за съществени изисквания.

5.1.13. Да изготви План за контрол на качеството (ПКК) за изпълнение на работите по техническото задание с указани точки на контрол от страна на Изпълнителя и на Възложителя за всяка от дейностите, включени в плана и да го представи за преглед и съгласуване от страна на „АЕЦ Козлодуй“ ЕАД в срок 20 календарни дни преди готовността за работа на обекта.

5.1.14. Да изготвя съгласно изискванията на **ВЪЗЛОЖИТЕЛЯ** и му предостави необходимата отчетна документация за работите в срок до 15 работни дни от окончателното изпълнение на всички дейности по договора.

5.1.15. Да предава съоръженията и работните площадки почистени и в добър вид, съгласно изискванията на ПБЗР-БУ, ПБР-НУ и НТБЕЦМ.

5.1.16. Да събира, извозва и предава за последващо безопасно третиране строителните отпадъци, генерирани при ремонта.

5.1.17. Да извлече и събере отпадъчния фреон R 407 и да осигури за своя сметка последващото му безопасно третиране от лице, притежаващо разрешение/регистрационен документ по чл. 35 от Закона за управление на отпадъците и да представи на **ВЪЗЛОЖИТЕЛЯ** договор с лицето по т.5.1.17, което ще приеме отпадъчния фреон R 407 за последващо безопасно третиране. За точното количество извлечен и събран фреон се изготвя приемо-предавателен протокол между **ВЪЗЛОЖИТЕЛЯ** и **ИЗПЪЛНИТЕЛЯ**.

5.1.18. Да представи за съгласуване от **ВЪЗЛОЖИТЕЛЯ** Технология за полагане на хидроизолационното покритие със съдържание съгласно т.3.4.7 от Приложение № 2 – Техническо задание №19.РиМ.ТЗ.14/01.

5.1.19. Да представи Работен проект за организация и изпълнение на строителството (РПОИС), План за осигуряване на пожаробезопасност при изпълнение на СМР и План за управление на строителни отпадъци (ПУСО) при условията и в обема, посочени в т.3.4 от Приложение № 2 – Техническо задание №19.РиМ.ТЗ.14/01.

5.1.20. Да изпълни всички други условия и дейности, посочени в т.3.4 от Приложение № 2 – Техническо задание №19.РиМ.ТЗ.14/01.

5.2. **ИЗПЪЛНИТЕЛЯТ** има право:

5.2.1. На предсрочно изпълнение на предмета на договора, при което стойността му ще остане непроменена.

5.2.2. Да откаже изпълнението на указания на **ВЪЗЛОЖИТЕЛЯ** в случай, че последните са в нарушение на цитираните в този договор нормативи, строителните такива или води до съществено отклонение от поръчката.

6. КАЧЕСТВО, ГАРАНЦИИ И РЕКЛАМАЦИИ

6.1. **ИЗПЪЛНИТЕЛЯТ** гарантира за качеството на вложените материали, които са предмет на негова доставка. Той носи отговорност, ако вложените материали не са с нужното качество и/или влошават качеството на извършените СМР и на обекта като цяло.

6.2. **ВЪЗЛОЖИТЕЛЯ** носи отговорност за качеството на доставените от него оборудване и материали.

6.3. При доказано некачествено изпълнение на възложените работи **ИЗПЪЛНИТЕЛЯТ** отстранява всички забележки за своя сметка, със свои материали и работна ръка. При невъзможност възстановява на **ВЪЗЛОЖИТЕЛЯ** всички направени разходи по отстраняване на забележките, извън санкциите и неустойките, които заплаща по настоящия договор.

6.4. За изпълнената работа се установяват гаранционни срокове както следва:

6.5. Рекламации относно качеството на работите **ВЪЗЛОЖИТЕЛЯТ** може да направи не по-късно от 30 дни след изтичане на предвидения гаранционен срок. Той е длъжен в този случай писмено да уведоми **ИЗПЪЛНИТЕЛЯ**. Причините за рекламацията се отразяват в констативен протокол, който се съставя след съвместен оглед и анализ на причините от представители на **ВЪЗЛОЖИТЕЛЯ** и **ИЗПЪЛНИТЕЛЯ**, както и всички изисквания на **ВЪЗЛОЖИТЕЛЯ**, след удовлетворяване на които рекламацията се счита за уредена..

6.6. Ако в рамките на гаранционния срок се установят дефекти, **ИЗПЪЛНИТЕЛЯТ** ги отстранява със свои сили и за своя сметка. Отстраняването на дефектите трябва да се извърши в минимално допустимия технологичен срок, съгласуван с **ВЪЗЛОЖИТЕЛЯ**.

6.7. В случай на отказ от изпълнение на гаранционните задължения или при закъснение при изпълнението им от страна на **ИЗПЪЛНИТЕЛЯ**, **ВЪЗЛОЖИТЕЛЯТ** има право да отстрани възникналите дефекти със свои сили и средства или с помощта на трети лица. В този случай, както и в случай, че поради технологична необходимост е наложително незабавното отстраняване на дефекта и/или последиците от него **ИЗПЪЛНИТЕЛЯТ** е длъжен да възстанови всички разходи на **ВЪЗЛОЖИТЕЛЯ** по отстраняване на дефекта и последиците от него.

6.8. За отказ от изпълнение на задълженията по гаранционното обслужване от страна на **ИЗПЪЛНИТЕЛЯ** се счита неявяването на негов представител за съставяне на констативен протокол от съвместен оглед и анализ на причините за възникване на дефекта или незапочване на дейностите по отстраняване на дефекта в уговорения срок.

7. НОСЕНЕ НА РИСКА

7.1. Рискът от случайно погиване на или повреждане на извършените СМР, конструкции, материали, строителна техника и др. се носи от **ИЗПЪЛНИТЕЛЯ**.

7.2. **ВЪЗЛОЖИТЕЛЯТ** носи риска от погиване или повреждане на вече приети етапи, съответно СМР, ако погиването не е по вина на **ИЗПЪЛНИТЕЛЯ** и последният не е могъл да ги предотврати.

8. ЗАКЛЮЧИТЕЛНИ РАЗПОРЕДБИ

8.1. Договорът влиза в сила от момента на двустранното му подписване, а срокът за изпълнение на дейностите започва да тече от датата на Протокол за даване фронт за работа.

8.2. Изпълнителят не следва да представя гаранция за изпълнение съгласно раздел 2 на Приложение № 1 - Общи условия на договора.

8.3. Неразделна част от настоящия договор са следните приложения:

Приложение № 1 – Общи условия на договора;

Приложение № 2 – Техническо задание №19.РиМ.ТЗ.14/01;

Приложение № 3 – Количествено-стойностни сметки и рекапитулация,

Приложение № 4 – Календарен график за изпълнение на дейностите с диаграма на работната ръка;

Приложение № 5 – Работна програма за изпълнение на дейностите;

8.4. Отговорно лице по изпълнението на настоящия договор от страна на **ВЪЗЛОЖИТЕЛЯ** е, тел.: 0973/7.....

8.5. Отговорно лице по изпълнението на настоящия договор от страна на **ИЗПЪЛНИТЕЛЯ** е, тел.:

8.6. Настоящият договор е подписан в два еднообразни екземпляра - по един за всяка от страните.

9. ЮРИДИЧЕСКИ АДРЕСИ

ИЗПЪЛНИТЕЛ:

.....

гр.....

ул.

тел/факс:

ЕИК

ИН по ЗДДС

E-mail:

ВЪЗЛОЖИТЕЛ:

"АЕЦ Козлодуй" ЕАД

3321 Козлодуй

БЪЛГАРИЯ

тел/факс: 0973/73530; 0973/76027

ЕИК 106513772

ИН по ЗДДС BG 106513772

E-mail: commercial@npp.bg

ИЗПЪЛНИТЕЛ:

.....

ВЪЗЛОЖИТЕЛ:

.....

ОБЩИ УСЛОВИЯ НА ДОГОВОРА

1.	РЕД ЗА ПРИЛАГАНЕ НА ОБЩИТЕ УСЛОВИЯ ПО ДОГОВОР	2
2.	ГАРАНЦИЯ ЗА ИЗПЪЛНЕНИЕ.....	2
3.	ПРАВА И ЗАДЪЛЖЕНИЯ ПО ДОГОВОРА	2
4.	ПОДИЗПЪЛНИТЕЛИ.....	3
5.	ОБЕДИНЕНИЯ.....	3
6.	ДАНЪЦИ ЗА ЧУЖДЕСТРАННИ ИЗПЪЛНИТЕЛИ	3
7.	ВХОДНИ ДАННИ И ИНФОРМАЦИЯ ПО ДОГОВОРА	4
8.	ЛИЧНИ ДАННИ.....	4
9.	УПРАВЛЕНИЕ НА КАЧЕСТВОТО.....	5
10.	ФИЗИЧЕСКА ЗАЩИТА, СИГУРНОСТ И ДОСТЪП ДО ЗАЩИТЕНАТА ЗОНА.....	6
11.	ЯДРЕНАТА БЕЗОПАСНОСТ И РАДИАЦИОННА ЗАЩИТА.....	6
12.	БЕЗОПАСНОСТ НА ТРУДА И ЗДРАВΟΣЛОВНИ УСЛОВИЯ НА ТРУД.....	7
13.	ПОЖАРНА БЕЗОПАСНОСТ	9
14.	ОПАЗВАНЕ НА ОКОЛНАТА СРЕДА.....	9
15.	ОДИТИ, ИНСПЕКЦИИ И ПРОВЕРКИ	10
16.	СРОК ЗА ИЗПЪЛНЕНИЕ	10
17.	НЕУСТОЙКИ	10
18.	ПРЕКРАТЯВАНЕ И РАЗВАЛЯНЕ НА ДОГОВОРА	11
19.	НЕПРЕОДОЛИМА СИЛА	11
20.	РЕД ЗА РЕШАВАНЕ НА СПОРОВЕТЕ.....	11
21.	ОТГОВОРНО ЛИЦЕ ОТ СТРАНА НА ВЪЗЛОЖИТЕЛЯ.....	12
22.	ОТГОВОРНО ЛИЦЕ ОТ СТРАНА НА ИЗПЪЛНИТЕЛЯ.....	12
23.	КОМУНИКАЦИЯ МЕЖДУ СТРАНИТЕ	12
24.	ЕЗИК НА ДОГОВОРА	12

1. РЕД ЗА ПРИЛАГАНЕ НА ОБЩИТЕ УСЛОВИЯ ПО ДОГОВОР

1.1. Общите условия към договора се прилагат за всички договори сключвани от "АЕЦ Козлодуй" ЕАД като **ВЪЗЛОЖИТЕЛ**.

1.2. Общите условия са неразделна част от договора и не могат да се разглеждат самостоятелно.

1.3. Клаузите, съдържащи се в общите условия по договора, които нямат отношение към предмета на основния договор се считат за неприложими.

1.4. Редът за работата на външни организации на площадката на "АЕЦ Козлодуй" ЕАД е съгласно действащата писмена инструкция "Инструкция по качество. Работа на външни организации при сключен договор", № ДБК.КД.ИН.028.

1.5. При изпълнението на договорите за обществени поръчки **ИЗПЪЛНИТЕЛИТЕ** и техните подизпълнители са длъжни да спазват всички приложими правила и изисквания, свързани с опазване на околната среда, социалното и трудовото право, приложими колективни споразумения и/или разпоредби на международното екологично, социално и трудово право, съгласно приложение № 10 към чл. 115 на Закона за обществените поръчки.

2. ГАРАНЦИЯ ЗА ИЗПЪЛНЕНИЕ

2.1. **ИЗПЪЛНИТЕЛЯТ** следва да представи при подписване на договора гаранция за изпълнение на договора в размер на 5 % (пет процента) от стойността му - парична сума, неотменима, безусловно платима банкова гаранция или застраховка със срок на валидност 30 дни по-дълъг от този на договора, която се освобождава не по-късно от 15 работни дни след ефективно изпълнение на предмета на договора, за което **ИЗПЪЛНИТЕЛЯТ** изпраща писмо до **ВЪЗЛОЖИТЕЛЯ** с актуални банкови реквизити.

2.2. Когато предметът на поръчката включва гаранционно поддържане, **ВЪЗЛОЖИТЕЛЯТ** определя в специфичните условия на договора каква част от гаранцията за изпълнение е предназначена за обезпечаване на гаранционното поддържане. В случай че това не е изрично указано в специфичните условия на договора, гаранцията за изпълнение се освобождава след ефективно изпълнение на договора, съгласно т.2.1.

2.3. В случаите, когато предметът на договора се изпълнява на етапи, при завършване и приемане на определен етап от договора **ВЪЗЛОЖИТЕЛЯТ** освобождава частично гаранцията за изпълнение на договора, както следва:

2.3.1. При банкова гаранция за изпълнение на договора, **ИЗПЪЛНИТЕЛЯТ** заменя гаранцията с нова, за стойност намалена пропорционално със стойността на завършените и приети етапи.

2.3.2. При парична гаранция за изпълнение на договора **ВЪЗЛОЖИТЕЛЯТ** връща на **ИЗПЪЛНИТЕЛЯ** съответната част от гаранцията за изпълнение, пропорционално на стойността на завършените и приети етапи, след получаване на писмено искане от страна на **ИЗПЪЛНИТЕЛЯ** с актуални банкови реквизити.

2.3.3. При застраховка, която обезпечава изпълнението на договора чрез покритие на отговорността на **ИЗПЪЛНИТЕЛЯ**, **ИЗПЪЛНИТЕЛЯТ** заменя застрахователната полица с нова, за стойност намалена пропорционално със стойността на завършените и приети етапи.

2.4. Гаранцията за изпълнение се задържа от **ВЪЗЛОЖИТЕЛЯ** при неизпълнение на задълженията, поети от **ИЗПЪЛНИТЕЛЯ** по този договор.

2.5. **ВЪЗЛОЖИТЕЛЯТ** не дължи лихви за периода през който средствата по т. 2.1. от договора законно са престояли при него.

3. ПРАВА И ЗАДЪЛЖЕНИЯ ПО ДОГОВОРА

3.1. Правата и задълженията на страните са регламентирани в договора.

3.2. **ИЗПЪЛНИТЕЛЯТ** няма право да прехвърля своите задължения по договора или част от тях на трета страна.

4. ПОДИЗПЪЛНИТЕЛИ

4.1. При участие на подизпълнители при изпълнението на предмета на договора, то за **ИЗПЪЛНИТЕЛЯ** и за подизпълнителя са валидни всички приложими разпоредби на Закона за обществените поръчки.

4.2. **ИЗПЪЛНИТЕЛЯТ** се задължава да сключи договор за подизпълнение с посочените в офертата му подизпълнители в срок до 30 дни от сключване на настоящия договор. **ИЗПЪЛНИТЕЛЯТ** предоставя на **ВЪЗЛОЖИТЕЛЯ** заверено копие на договора в 3-дневен срок от подписването му, заедно с доказателства, че подизпълнителят отговаря на критериите за подбор и за него не са налице основания за отстраняване.

4.3. **ИЗПЪЛНИТЕЛЯТ** се задължава своевременно да предоставя на **ВЪЗЛОЖИТЕЛЯ** всички документи и информация по договорите за подизпълнение съгласно Закона за обществените поръчки.

4.4. **ИЗПЪЛНИТЕЛЯТ** е изцяло и единствено отговорен пред **ВЪЗЛОЖИТЕЛЯ** за изпълнението на договора, включително и за действията на подизпълнителите. **ИЗПЪЛНИТЕЛЯТ** отговаря за действията на подизпълнителите като за свои действия.

4.5. **ИЗПЪЛНИТЕЛЯТ** носи отговорност за контрол на качеството на работата и спазване на изискванията за безопасна работа на персонала на подизпълнителите си.

4.6. **ИЗПЪЛНИТЕЛЯТ** се задължава да определи компетентни длъжностни лица, които да извършват контрол на работата на подизпълнителите.

4.7. Всички условия за изпълнение на договора определени към **ИЗПЪЛНИТЕЛЯ** важат в пълна сила и за неговите подизпълнители. Отговорност за осигуряване на това условие от договора носи **ИЗПЪЛНИТЕЛЯ**.

4.8. Комуникацията между **ВЪЗЛОЖИТЕЛЯ** и Подизпълнителите по договора се осъществява само чрез **ИЗПЪЛНИТЕЛЯ**.

4.9. **ВЪЗЛОЖИТЕЛЯТ** има право да прави инспекции и проверки на работата на площадката и одити на подизпълнители, по реда по който същите се извършват за **ИЗПЪЛНИТЕЛЯ**.

4.10. В случаите, когато част от поръчката, която се изпълнява от подизпълнител, може да бъде предадена като отделен обект на **ИЗПЪЛНИТЕЛЯ** или на **ВЪЗЛОЖИТЕЛЯ**, **ВЪЗЛОЖИТЕЛЯТ** заплаща възнаграждение за тази част на подизпълнителя.

4.11. Разплащанията по т. 4.10 се осъществяват въз основа на искане, отправено от подизпълнителя до **ВЪЗЛОЖИТЕЛЯ** чрез **ИЗПЪЛНИТЕЛЯ**, който е длъжен да го предостави на **ВЪЗЛОЖИТЕЛЯ** в 15-дневен срок от получаването му. Към искането **ИЗПЪЛНИТЕЛЯТ** предоставя становище, от което да е видно дали оспорва плащанията или част от тях като недължими. **ВЪЗЛОЖИТЕЛЯТ** има право да откаже плащането, когато искането за плащане е оспорено, до момента на отстраняване на причината за отказа.

4.12. Замяна или включване на подизпълнител по време на изпълнението на договора се допуска само по изключение, в предвидените в Закона за обществените поръчки случаи.

5. ОБЕДИНЕНИЯ

5.1. В случаите, когато **ИЗПЪЛНИТЕЛЯТ** е обединение, всички участници са солидарно отговорни за изпълнението на задълженията по договора.

5.2. Всяко изменение в структурата и участниците в обединението ще се счита за неизпълнение на задълженията на **ИЗПЪЛНИТЕЛЯ**.

6. ДАНЪЦИ ЗА ЧУЖДЕСТРАННИ ИЗПЪЛНИТЕЛИ

6.1. Данък удържан при източника

6.1.1. Ако **ИЗПЪЛНИТЕЛЯТ** е чуждестранно юридическо лице, доходи, които **ИЗПЪЛНИТЕЛЯТ** реализира по Договора, могат да подлежат на облагане с данък при източника, когато за тях са приложими съответните разпоредби от българското данъчно законодателство. В такъв случай **ВЪЗЛОЖИТЕЛЯТ** е задължен да начисли и удържи данъка, да го декларира и внесе от името и за сметка на **ИЗПЪЛНИТЕЛЯ**.

6.1.2. При възникване на данъчното задължение на **ИЗПЪЛНИТЕЛЯ** за доход, свързан с плащане по Договора, **ВЪЗЛОЖИТЕЛЯТ** ще удържи от плащането данъка при източника, изчислен с данъчна основа и данъчна ставка, както са определени в приложимия закон, и ще го внесе в съответната териториална дирекция на Националната агенция за приходите (ТД на НАП) в законовия срок, освен ако за **ИЗПЪЛНИТЕЛЯ** има становище на орган по приходите за наличие на основания за прилагане на СИДДО и той се освобождава от облагане на дохода. Такова удържане и внасяне на данък при източника от плащане по Договора не се счита за неизпълнение на задължението на **ВЪЗЛОЖИТЕЛЯ** да плати договорена цена по условията на Договора.

6.1.3. **ИЗПЪЛНИТЕЛЯТ** може да получи от ТД на НАП удостоверение за вношения данък при източника по подадено от него искане. **ВЪЗЛОЖИТЕЛЯТ** съдейства на **ИЗПЪЛНИТЕЛЯ** с осигуряване на необходими документи, прилагани към искането, когато са налични при него.

6.2. Прилагане на СИДДО

6.2.1. Когато между Република България и страната на **ИЗПЪЛНИТЕЛЯ** има влязла в сила Спогодба за избягване на двойното данъчно облагане (СИДДО), която предвижда данъчно облекчение за **ИЗПЪЛНИТЕЛЯ** при облагане на неговия доход в Република България, **ИЗПЪЛНИТЕЛЯТ** може да поиска прилагането на СИДДО, като след възникване на данъчното задължение за дохода удостовери основанията за това пред органа по приходите. В такъв случай **ВЪЗЛОЖИТЕЛЯТ** съдейства на **ИЗПЪЛНИТЕЛЯ** с осигуряване на необходими документи, прилагани към искането за прилагане на СИДДО, когато са налични при него или в правомощията му да ги издаде.

7. ВХОДНИ ДАННИ И ИНФОРМАЦИЯ ПО ДОГОВОРА

7.1. **ВЪЗЛОЖИТЕЛЯТ** е длъжен да представи на **ИЗПЪЛНИТЕЛЯ** необходимите входни данни за изпълнение на дейностите по договора.

7.2. Входни данни могат да бъдат съществуващи документи и данни в "АЕЦ Козлодуй" ЕАД и се предават във вида, в който са налични.

7.3. **ВЪЗЛОЖИТЕЛЯТ** има право да предава необходимите входни данни на хартиен и електронен носител.

7.4. **ИЗПЪЛНИТЕЛЯТ** няма право, без предварителното писмено съгласие на **ВЪЗЛОЖИТЕЛЯ**, да използва документ или информация за цели различни от изпълнението на договора, за срока на действие на този договор и до 5 (пет) години след приключването му.

7.5. **ИЗПЪЛНИТЕЛЯТ** се задължава да не предоставя на трети физически или юридически лица получените от **ВЪЗЛОЖИТЕЛЯ** изходни данни и информация, без изричното писмено съгласие на **ВЪЗЛОЖИТЕЛЯ**, както и резултатите от извършената работа, за времето на действие на този договор и до 5 (пет) години след приключването му.

8. ЛИЧНИ ДАННИ

8.1. Страните се задължават да спазват приложимото законодателство в областта на личните данни и Регламент (ЕС) 2016/679 General Data Protection Regulation (GDPR), в качеството им администратори на лични данни.

8.2. За целите на настоящия раздел под обработване на лични данни се разбира всяка операция или съвкупност от операции, извършвана с лични данни или набор от лични данни чрез автоматични или други средства като събиране, записване, организиране, структуриране, съхранение, адаптиране или промяна, извличане, консултиране, употреба, разкриване чрез предаване, разпространяване или друг начин, по който данните стават достъпни, подреждане или комбиниране, ограничаване, изтриване или унищожаване.

8.3. **ИЗПЪЛНИТЕЛЯТ** гарантира качеството си администратор на лични данни и може да обработва предоставени му от **ВЪЗЛОЖИТЕЛЯ** лични данни единствено за целите на изпълнение на настоящия договор. **ВЪЗЛОЖИТЕЛЯТ** гарантира качеството си администратор на лични данни и може да обработва предоставени му от **ИЗПЪЛНИТЕЛЯ** лични данни единствено за целите на изпълнение на настоящия договор.

8.4. В случай че при изпълнение на договора възникне необходимост от предаване на получени лични данни в трета държава или международна организация, съответната страна /получател на данните/ като администратор на лични данни се задължава да уведоми другата страна, освен ако такова предаване на данни е необходимо съгласно действащото законодателство на Европейския съюз, като във всички случаи се задължава да предприеме необходимите и достатъчни мерки за запазване на конфиденциалността на данните. В случаите по предходното изречение, получаващата страна предоставя на другата страна достатъчно доказателства, удостоверяващи че предоставянето на данните от обработващото ги лице става съгласно предварително документирано нареждане на администратора – изпълнител.

8.5. **ИЗПЪЛНИТЕЛЯТ** се задължава да предприеме всички необходими мерки, гарантиращи, че лицата, оправомощени от него за обработка на лични данни са поели ангажимент за конфиденциалност или са подчинени на законово задължение за конфиденциалност. В случаите, когато за целите на изпълнението на договора **ИЗПЪЛНИТЕЛЯТ** следва да предаде на **ВЪЗЛОЖИТЕЛЯ** лични данни, последният следва да предприеме всички необходими мерки гарантиращи, че лицата, оправомощени от него за обработка на лични данни, са поели ангажимент за конфиденциалност или са подчинени на законово задължение за конфиденциалност.

8.6. Страните се задължават да предприемат всички необходими мерки за гарантиране сигурността на обработването на предоставените лични данни, чрез прилагането на подходящи технически и организационни мерки за защита съгласно Регламент (ЕС) 2016/679 **General Data Protection Regulation (GDPR)**.

8.7. **ИЗПЪЛНИТЕЛЯТ** се задължава да предостави на **ВЪЗЛОЖИТЕЛЯ** цялата информация, необходима да докаже, че е изпълнил поетите по-горе задължения и да съдейства при осъществяване на одити от страна на компетентни органи.

8.8. Страните - администратори на лични данни, се задължават да зачитат и удовлетворят правата на субектите на личните данни съгласно Регламент (ЕС) 2016/679, включително правото да искат коригиране, изтриване, ограничаване обработването на лични данни, правото на узнаване на източниците на данни, когато същите не са предоставени от субектите на личните данни, както и правото на получаване на копие от личните данни в достъпен електронен формат.

9. УПРАВЛЕНИЕ НА КАЧЕСТВОТО

9.1. **ИЗПЪЛНИТЕЛЯТ** е длъжен да изпълни възложената му дейност в съответствие с изискванията на собствената си система за управление на качеството с отчитане изискванията на **ВЪЗЛОЖИТЕЛЯ**.

9.2. При изискване в Техническата спецификация/Техническото задание за представяне на Програма за осигуряване на качеството (План по качеството) за изпълнение на дейността по договора и/или План за контрол на качеството, **ИЗПЪЛНИТЕЛЯТ** разработва документите по указания на "АЕЦ Козлодуй" ЕАД, в срока определен в Техническата спецификация/Техническото задание.

9.3. Всички документи, собственост на **ИЗПЪЛНИТЕЛЯ**, които са цитирани в Програмата за осигуряване на качеството (Плана по качеството), могат да бъдат изискани при

необходимост от **ВЪЗЛОЖИТЕЛЯ** за преглед и оценка, с оглед идентифициране на методиката и/или технологията, по която ще се извършват дейности.

9.4. **ИЗПЪЛНИТЕЛЯТ** е длъжен своевременно да уведомява **ВЪЗЛОЖИТЕЛЯ** за всички настъпили структурни промени или промени в документацията на Системата за управление на Външната организация, свързани с изпълняваните дейности по договора.

9.5. Несъответствията по доставките и дейностите, предмет на договора се управляват по реда за контрол на несъответствията, определен в Техническата спецификация/Техническото задание на **ВЪЗЛОЖИТЕЛЯ**.

9.6. Програмите за осигуряване на качеството (Плановете по качеството) и Плановете за контрол на качеството се изготвят от Изпълнителя, съгласуват се от упълномощен персонал на "АЕЦ Козлодуй" ЕАД и се разпространяват преди стартиране на дейностите по договора.

10. ФИЗИЧЕСКА ЗАЩИТА, СИГУРНОСТ И ДОСТЪП ДО ЗАЩИТЕНАТА ЗОНА

10.1. **ВЪЗЛОЖИТЕЛЯТ** се задължава да осигури достъп на персонал на **ИЗПЪЛНИТЕЛЯ** при изпълнението на задълженията им по настоящия договор, съгласно "Инструкция за пропускателен режим в "АЕЦ Козлодуй" ЕАД", № УС.ФЗ.ИН 015.

10.2. **ИЗПЪЛНИТЕЛЯТ** трябва да изготви и предаде на **ВЪЗЛОЖИТЕЛЯ** необходимата документация за достъп на персонала по изпълнение на договора до защитената зона на "АЕЦ Козлодуй" ЕАД, съгласно инструкции №УС.ФЗ.ИН 015 и № ДБК.КД.ИН.028.

10.3. При неизпълнение на предходната точка от договора ще бъде отказан достъп на персонала на **ИЗПЪЛНИТЕЛЯ** в защитената зона на "АЕЦ Козлодуй" ЕАД.

10.4. Когато за изпълнение на задълженията по този договор **ИЗПЪЛНИТЕЛЯТ** ще използва транспортни средства, той се задължава при въвеждането им в защитената зона на "АЕЦ Козлодуй" ЕАД да представя Протокол за извършена проверка на конкретното МПС, с изричен запис в него, че то няма да бъде пряко или косвено източник на неправомерни действия, съгласно Наредба за осигуряване на физическата защита на ядрените съоръжения, ядрения материал и радиоактивните вещества.

10.5. Протокол за извършената проверка се оформя за всяко МПС, при всеки отделен случай и се подписва от Ръководителя или упълномощено за това длъжностно лице на **ИЗПЪЛНИТЕЛЯ** и водача на транспортното средство.

10.6. При неизпълнение на предходната точка от договора ще бъде отказан достъп на транспортните средства на **ИЗПЪЛНИТЕЛЯ** в защитената зона на "АЕЦ Козлодуй" ЕАД.

10.7. **ИЗПЪЛНИТЕЛЯТ** се задължава да обезпечи преминаване проверка за надеждност на персонала, който ще работи на площадката на "АЕЦ Козлодуй" ЕАД, съгласно чл.40, т.2 от Правилника за прилагане на Закона за Държавна агенция "Национална сигурност".

11. ЯДРЕНАТА БЕЗОПАСНОСТ И РАДИАЦИОННА ЗАЩИТА

11.1. За договори, които включват дейности, доставки или услуги, които имат отношение към ядрената безопасност, радиационната защита, аварийната готовност, качество и/или физическата защита, се изисква от **ИЗПЪЛНИТЕЛЯ** да представи необходимите документи за проверка от Дирекция БиК на "АЕЦ Козлодуй" ЕАД в обем и срок, съгласно инструкция №ДБК.КД.ИН.028.

11.2. Договори, които имат отношение към ядрената безопасност, радиационната защита, аварийната готовност и/или физическата защита влизат в сила от момента на двустранното им подписване, а изпълнението на предмета на договора започва от датата на уведомяване на **ИЗПЪЛНИТЕЛЯ** за утвърден Протокол за проверка на документите от Дирекция БиК на "АЕЦ Козлодуй" ЕАД.

11.3. В случаите, когато дейността, предмет на конкретен договор с външна организация е свързана с реализацията на техническо решение, за което се изисква разрешение съгласно ЗБИЯЕ, изпълнението на дейностите по договора започва след издаване на разрешение за техническото решение от АЯР. В случай, че АЯР изиска допълнителни документи, **ИЗПЪЛНИТЕЛЯТ** е длъжен да ги представи в посочените срокове.

11.4. Дейностите по конструкции, системи и компоненти (КСК), имащи отношение към безопасността се извършват спрямо писмени процедури, технологии и методологии.

11.5. **ИЗПЪЛНИТЕЛЯТ** се задължава да обезпечи запознаване на персонала, който ще работи на площадката на "АЕЦ Козлодуй" ЕАД, с общите изисквания за действия при авария в АЕЦ, да спазва процедурите при ликвидация на авария.

11.6. Персоналът на **ИЗПЪЛНИТЕЛЯ** и неговите подизпълнители, включително чуждестранни фирми, които изпълняват дейности в контролираната зона (КЗ) на площадката на "АЕЦ Козлодуй" ЕАД са длъжни да спазват изискванията на:

- "Инструкция за радиационна защита в АЕЦ Козлодуй ЕАД, ЕП-2", № 30.ОБ.00.РБ.01;
- "Инструкция по радиационна защита в ХОГ на "АЕЦ Козлодуй" ЕАД", № ХОГ.ИРЗ.01;
- "Инструкция по качество. Работа на външни организации при сключен договор", № ДБК.КД.ИН.028.

11.7. **ИЗПЪЛНИТЕЛЯТ** носи отговорност за безопасността на труда и дозовото натоварване на персонала, който командирова за работа в "АЕЦ Козлодуй" ЕАД за изпълнение на дейността по договора.

11.8. **ИЗПЪЛНИТЕЛЯТ** определя отговорно лице по радиационна защита в организацията със заповед.

11.9. При необходимост от извършване на дейности в КЗ задължително се извършва измерване на телесната активност на персонала на **ИЗПЪЛНИТЕЛЯ**, включително за лица, работещи по граждански договор и представители на чуждестранни организации, преди започване и след завършване на работата по съответния договор на ВО.

11.10. За работа в КЗ, **ВЪЗЛОЖИТЕЛЯТ** осигурява на **ИЗПЪЛНИТЕЛЯ** за своя сметка специално работно облекло, лични предпазни средства, дозиметричен контрол и др. съгласно изискванията на Наредба № 32 от 07.11.2005 г. за условията и реда за извършване на дозиметричен контрол на лицата, работещи с източници на йонизиращи лъчения.

11.11. **ВЪЗЛОЖИТЕЛЯТ** информира периодично **ИЗПЪЛНИТЕЛЯ** за полученото дозово натоварване на персонала, съгласно чл. 122 ал. 3 на Наредба за радиационна защита при дейности с източници на йонизиращи лъчения. **ИЗПЪЛНИТЕЛЯТ** предоставя данни за дозовото натоварване на персонала си преди първоначалното допускане до работа.

10.12. **ВЪЗЛОЖИТЕЛЯТ**, в качеството си на експлоатиращ ядрена инсталация е отговорен за ядрена вреда, в съответствие с член II от Виенската конвенция за гражданска отговорност за ядрена вреда.

10.13. Отговорността за ядрена вреда на експлоатиращия ядрена инсталация е абсолютна съгласно Виенската конвенция за гражданска отговорност за ядрена вреда.

12. БЕЗОПАСНОСТ НА ТРУДА И ЗДРАВΟΣЛОВНИ УСЛОВИЯ НА ТРУД

12.1. От гледна точка на техническата безопасност, персоналът на **ИЗПЪЛНИТЕЛЯ** и неговите подизпълнители, включително чуждестранни фирми, условно се приравнява (с изключение на правото за издаване на наряди и допускане до работа) към персонала на "АЕЦ Козлодуй" ЕАД и е длъжен да спазва изискванията на:

- „Правилник за безопасност при работа в неелектрически уредби на електрически и топлофикационни централи и по топлопреносни мрежи и хидротехнически съоръжения”;
- „Правилник за безопасност и здраве при работа в електрически уредби на електрически и топлофикационни централи и по електрически мрежи”.

12.2. **ИЗПЪЛНИТЕЛЯТ** определя отговорно лице по безопасност на труда в организацията със заповед.

12.3. За договори, към изпълнението на които са поставени изисквания за подписване на Протокол за оценка на риска и/или споразумителен протокол за осигуряване на здравословни и безопасни условия на труд, приложения №3 и №3-1 на инструкцията № ДБК.КД.ИН.028, се изисква от **ИЗПЪЛНИТЕЛЯ** да представи в Дирекция БИК на "АЕЦ Козлодуй" ЕАД тези документи след подписването на договора.

12.4. **ВЪЗЛОЖИТЕЛЯТ** се задължава да осигури фронт за работа съобразно съответните условия за непрекъснат или спрян производствен процес, като обезопаси съоръженията съгласно действащите правилници в АЕЦ и открие наряди за допуск до работа.

12.5. Издаването на наряди за работа, допускане до работа, контрол на дейността на ВО, относно изискванията на техническата документация, закриване на нарядите и приемане на работното място, контрола и отчитане на дозовото натоварване на персонала и др. се извършват според определения ред в съответното структурно звено, по чието оборудване/на чиято територия се работи.

12.6. **ВЪЗЛОЖИТЕЛЯТ** се задължава да осигури инструктиране на външния персонал, според изискванията на НАРЕДБА № РД-07-2 от 16.12.2009г. за условията и реда за провеждането на периодично обучение и инструктаж на работниците и служителите по правилата за осигуряване на здравословни и безопасни условия на труд по цитираните в т.11.1 Правилници и в съответствие с мястото и конкретните условия на работа, която групата или част от нея ще извършва.

12.7. **ИЗПЪЛНИТЕЛЯТ** се задължава да обезпечи обучение и изпити на персонала, който ще работи на площадката на “АЕЦ Козлодуй” ЕАД, по “Въведение в АЕЦ” и “Радиационна защита” в УТЦ на “АЕЦ Козлодуй” ЕАД и съгласно НАРЕДБА за условията и реда за придобиване на професионална квалификация и за реда за издаване на лицензии за специализирано обучение и на удостоверения за правоспособност за използване на ядрената енергия.

12.8. **ИЗПЪЛНИТЕЛЯТ** се задължава да спазва всички ограничения и забрани, за изпращане и допускане до работа на лица и бригади, които са предвидени в правилниците по безопасност на труда. Да извърши правилен подбор при съставяне списъка на ръководния и изпълнителски персонал, който ще изпълнява работата по сключения договор, по отношение на професионална квалификация и тази по безопасността на труда.

12.9. **ВЪЗЛОЖИТЕЛЯТ** се задължава да определи длъжностното лице (или лица), които да приемат външния персонал на **ИЗПЪЛНИТЕЛЯ**, да изискат и извършат проверка на всички предвидени в правилниците документи, включително и удостоверенията за притежаване квалификационна група по безопасност на труда.

12.10. Отговорният ръководител и (или) изпълнителят на работа приемат всяко работно място от допускащия, като проверяват изпълнението на техническите мероприятия за обезопасяване, както и тяхната дейност.

12.11. Ръководителите на **ИЗПЪЛНИТЕЛЯ** постоянно упражняват контрол за спазване на правилниците по безопасност на труда от членовете на групата и предприемат мерки за отстраняване на нарушенията.

12.12. **ИЗПЪЛНИТЕЛЯТ** се задължава да уведомява писмено **ВЪЗЛОЖИТЕЛЯ** за предприетите мерки по дадени от него предложения-искания за санкциониране на лица, допуснали нарушения по изискванията на безопасността на труда.

12.13. **ИЗПЪЛНИТЕЛЯТ** се задължава да изпълнява писмените разпореждания на упълномощените длъжностни лица от **ВЪЗЛОЖИТЕЛЯ** при констатирани нарушения на технологичната дисциплина и правилата за безопасна работа.

12.14. В случай на трудова злополука с лице наето от **ИЗПЪЛНИТЕЛЯ**, ръководителят на групата уведомява ръководството на фирмата – **ИЗПЪЛНИТЕЛ** и сектор “Техническа безопасност” на “АЕЦ Козлодуй” ЕАД, след което предприема мерки и оказва съдействие на компетентните органи, за изясняване на обстоятелствата и причините за злополуката.

12.15. **ИЗПЪЛНИТЕЛЯТ** се задължава да спазва приложимите нормативни документи и действащите в “АЕЦ Козлодуй” ЕАД изисквания по отношение на ЗБУТ, пожарна безопасност и аварийна готовност.

12.16. **ИЗПЪЛНИТЕЛЯТ** се задължава да спазва законовите изисквания за опазване на околната среда по време на строителството и след приключването му, в гаранционния срок.

12.17. **ИЗПЪЛНИТЕЛЯТ** осигурява здравословни и безопасни условия на труд, съгласно изискванията на нормативните документи по безопасност на труда.

12.18. При необходимост **ИЗПЪЛНИТЕЛЯТ** организира изпълнението на ремонтните дейности при непрекъснат режим на работа, с цел спазване срока на ремонта на съответния блок или друга технологична необходимост.

12.19. **ИЗПЪЛНИТЕЛЯТ** осигурява спазване на Наредба № 2 от 22.03.2004 г. за минималните изисквания за здравословни и безопасни условия на труд при извършване на строителни и монтажни работи на територията на обектите на "АЕЦ Козлодуй" ЕАД.

12.20. Всички санкции, наложени от компетентните органи за нарушенията или за щети нанесени от лица, наети от **ИЗПЪЛНИТЕЛЯ** (включително подизпълнителите му) са за сметка на **ИЗПЪЛНИТЕЛЯ**.

13. ПОЖАРНА БЕЗОПАСНОСТ

13.1. При изпълнение на огневи работи Ръководителят и персонала на ВО изпълняващ дейности по договор с "АЕЦ Козлодуй" ЕАД, е задължен да спазва изискванията на нормативно-техническите документи по пожарна безопасност:

- Наредба № 8121з-647 от 01.10.2014г. за правилата и нормите за пожарна безопасност при експлоатация на обектите;

- "Правила за пожарна безопасност на "АЕЦ Козлодуй" ЕАД", № ДОД.ПБ.ПБ.307;

13.2. При изпълнение на огневи работи, **ИЗПЪЛНИТЕЛЯТ** подготвя Списък на лицата, имащи право да бъдат ръководители на огневи работи.

14. ОПАЗВАНЕ НА ОКОЛНАТА СРЕДА

14.1. **ИЗПЪЛНИТЕЛЯТ** е длъжен да спазва изискванията за опазване на околната среда по време на изпълнението на предмета на договора и след приключването му, съобразно Закона за опазване на околната среда и всички приложими подзаконовни нормативни и вътрешни документи на **ВЪЗЛОЖИТЕЛЯ**.

14.2. **ИЗПЪЛНИТЕЛЯТ** се задължава да изпълни задълженията си по чл. 14 от Закона за управление на отпадъците и всички приложими подзаконовни нормативни и вътрешни документи на **ВЪЗЛОЖИТЕЛЯ**, включително, но не ограничени до Наредба за излязлото от употреба електрическо и електронно оборудване, Наредба за батерии и акумулатори и за негодни за употреба батерии и акумулатори, Наредба за изискванията за третиране на излезли от употреба гуми, Наредба за опаковките и отпадъците от опаковки.

14.3. В случай, че **ИЗПЪЛНИТЕЛЯТ** не заплаща продуктова такса по чл. 59 от Закона за управление на отпадъците той се задължава без заплащане от страна на **ВЪЗЛОЖИТЕЛЯ**, да приеме обратно излезлите от употреба лампи (ИУЛ), негодните за употреба портативни акумулаторни батерии (ПАБ), излезлите от употреба гуми (ИУГ), отпадъчните опаковки от доставените материали и да организира тяхното последващо безопасно третиране.

14.4. **ИЗПЪЛНИТЕЛЯТ** изготвя и **ВЪЗЛОЖИТЕЛЯТ** съгласува план за организиране на дейността по събиране и извозване на ИУЛ, ПАБ, ИУГ, отпадъчни опаковки, в съответствие с действащите разпоредби за третиране и транспортиране на съответните продукти. В случай, че **ВЪЗЛОЖИТЕЛЯТ** счете, че планът предложен от **ИЗПЪЛНИТЕЛЯ** не отговаря на нормативните изисквания и има забележки по него, то **ИЗПЪЛНИТЕЛЯТ** е длъжен да вземе предвид забележките на **ВЪЗЛОЖИТЕЛЯ**.

14.5. При изпълнение на дейности, които засягат зелените площи и/или дълготрайната растителност на площадката на "АЕЦ Козлодуй" ЕАД, **ИЗПЪЛНИТЕЛЯТ** е длъжен за своя сметка да възстанови тревните площи и насажденията, съгласувано със съответните отговорни звена на **ВЪЗЛОЖИТЕЛЯ**.

14.6. **ИЗПЪЛНИТЕЛЯТ** е длъжен да предприеме всички необходими мерки за недопускане на замърсяване на околната среда при изпълнение на дейностите по договора.

14.7. При възникване на аварийни ситуации и събития, създаващи предпоставки за замърсяване на околната среда и възникване на екологични щети **ИЗПЪЛНИТЕЛЯТ** е длъжен да уведоми Ръководството на "АЕЦ Козлодуй" ЕАД и за своя сметка да предприеме

необходимите превантивни и оздравителни мерки в съответствие със Закона за отговорността за предотвратяване и отстраняване на екологични щети.

15. ОДИТИ, ИНСПЕКЦИИ И ПРОВЕРКИ

15.1. **ВЪЗЛОЖИТЕЛЯТ** има право да осъществява контрол по изпълнението на този договор, стига да не възпрепятства работата на **ИЗПЪЛНИТЕЛЯ** и да не нарушава оперативната му самостоятелност.

15.2. **ИЗПЪЛНИТЕЛЯТ** се задължава да допусне и окаже съдействие на упълномощени представители на **ВЪЗЛОЖИТЕЛЯ** за извършване на одит по качеството по реда на утвърдени правила на **ВЪЗЛОЖИТЕЛЯ**. Иницирирането на одит може да стане по искане на **ВЪЗЛОЖИТЕЛЯ** и писмено известяване на **ИЗПЪЛНИТЕЛЯ**.

15.3. **ВЪЗЛОЖИТЕЛЯТ** носи отговорност за неразпространение на информацията, станала достъпна по време на извършване на одита.

15.4. **ИЗПЪЛНИТЕЛЯТ** се задължава да предостави достъп до строителни и монтажни площадки, документация и персонал на лицата, упълномощени от **ВЪЗЛОЖИТЕЛЯ** да изпълняват контрол и инспекции.

15.5. **ИЗПЪЛНИТЕЛЯТ** е длъжен да позволи на **ВЪЗЛОЖИТЕЛЯ** или на посочено от **ВЪЗЛОЖИТЕЛЯ** лице, да прави проверки на отчетната документация, съставена при изпълнение на договора, включително и да се правят копия на документите.

15.6. При необходимост **ВЪЗЛОЖИТЕЛЯТ** има право да извърши одит по качеството и на подизпълнителите, участващи в изпълнението на договора, като **ИЗПЪЛНИТЕЛЯТ** и подизпълнителите се задължават да оказват максимално съдействие и да предоставят достъп до строителни и монтажни площадки, документация и персонал на лицата, упълномощени от **ВЪЗЛОЖИТЕЛЯ** да изпълняват контрол и инспекции.

16. СРОК ЗА ИЗПЪЛНЕНИЕ

16.1. Когато по обективни причини от производствен или друг характер, произтичащи от естеството и спецификата на основния предмет на дейност на **ВЪЗЛОЖИТЕЛЯ**, той не е в състояние да осигури условия за изпълнение на предмета договора, изпълнението спира до отпадане на съответните причини за това, като **ВЪЗЛОЖИТЕЛЯТ** може да удължи срока на договора с периода на забавата.

17. НЕУСТОЙКИ

17.1. В случай на неспазване на сроковете по раздел 3 от основния договор **ИЗПЪЛНИТЕЛЯТ** дължи неустойка в размер на 0.5% (половин процент) върху стойността на забавеното изпълнение за всеки ден закъснение, но не повече от 10% (десет процента) от стойността на дължимото плащане.

17.2. В случай на забавено плащане по раздел 2 от основния договор **ВЪЗЛОЖИТЕЛЯТ** заплаща неустойка в размер на 0.5% (половин процент) върху стойността на забавеното плащане за всеки ден закъснение, но не повече от 10% (десет процента) от стойността на дължимото плащане.

17.3. При виновно неизпълнение на задълженията по договора, с изключение на случаите по т.17.1. и 17.2, неизправната страна дължи на изправната неустойка в размер на 10% (десет) върху стойността на договора.

17.4. За действително претърпени вреди в размер по-голям от размера на уговорените неустойки, заинтересованата страна може да търси обезщетение в пълен размер по общия гражданскоправен ред.

17.5. За всяко констатирано от **ВЪЗЛОЖИТЕЛЯ** нарушение на разпоредбите на раздел 12 и 13 от Общите условия на договора, както и на инструкции, правилници, получен инструктаж за работа в "АЕЦ Козлодуй" ЕАД и поддържане на чистотата на работната площадка от страна на наети лица от **ИЗПЪЛНИТЕЛЯ**, последният заплаща на

ВЪЗЛОЖИТЕЛЯ неустойка в размер на 200 лв за всяко лице, за всяко нарушение. Неустойките се налагат при наличие на протокол от звено "Контрол на производствената дейност" или от длъжностни лица по техническа безопасност на **ВЪЗЛОЖИТЕЛЯ**,

17.6. При три или повече нарушения по т. 17.5, **ВЪЗЛОЖИТЕЛЯТ** може да наложи на **ИЗПЪЛНИТЕЛЯ** санкция, в размер на 5 % (пет процента) от стойността на договора.

18. ПРЕКРАТЯВАНЕ И РАЗВАЛЯНЕ НА ДОГОВОРА

18.1. Двете страни имат право да прекратят договора по взаимно съгласие изразено в двустранен протокол.

18.2. Всяка от страните може да поиска прекратяване на договора с 30 (тридесет) дневно писмено предизвестие, отправено до другата страна.

18.3. Договорът може да бъде прекратен по искане на всяка от двете страни при настъпване на обстоятелства по Раздел 19 от общите условия на договора. В този случай страните подписват двустранен протокол за оформяне на отношенията между тях.

18.4. Договорът може да бъде развален чрез 15 (петнадесет) дневно писмено предизвестие от изправната страна до неизправната в случай на неизпълнение на поетите с договора задължения.

18.5. **ВЪЗЛОЖИТЕЛЯТ** може да прекрати договора, ако в резултат на непредвидени обстоятелства, не е в състояние да изпълни своите задължения. В тези случаи **ВЪЗЛОЖИТЕЛЯТ** заплаща на **ИЗПЪЛНИТЕЛЯ** действително изпълнените и приети дейности по договора, без да дължи обезщетение за претърпени вреди и /или пропуснати ползи.

18.6. **ВЪЗЛОЖИТЕЛЯТ** може да развали договора и да поиска заплащане на неустойка по т.17.1, но не повече от сумата определена в раздел 2 на договора, в случай че **ИЗПЪЛНИТЕЛЯТ** не започне работа по договора повече от 30 дни след датата за начало на изпълнението.

19. НЕПРЕОДОЛИМА СИЛА

19.1. В случай, че някоя от страните не може да изпълни задълженията си по този договор поради непредвидено или непредотвратимо събитие от извънреден характер възникнало след сключване на договора, което пречи на неговото изпълнение, тя е длъжна в 3-дневен срок писмено да уведоми другата страна за това. Това събитие следва да бъде потвърдено от компетентните органи на държавата, в която е възникнало събитието, в противен случай страната не може да се позове на непреодолима сила.

19.2. Докато трае непреодолимата сила, изпълнението на задълженията и свързаните с тях насрещни задължения се спира и срокът на договора се удължава с времето, през което е била налице непреодолимата сила.

19.3. Когато непреодолимата сила продължи повече от 30 (тридесет) дни, всяка от страните може да поиска договора да бъде прекратен.

20. РЕД ЗА РЕШАВАНЕ НА СПОРОВЕТЕ

20.1. Всички спорни въпроси, произлизащи от настоящия договор или при изпълнението му, ще се решават чрез преговори между двете страни. В случай, че спорните въпроси не могат да бъдат решени чрез преговори, същите ще бъдат решавани съгласно Българското законодателство (ЗОП, ЗЗД, ТЗ, ГПК и др.)

20.2. В случай на спор между страните при тълкуването на настоящия договор, трябва да се спазва следния ред на приоритет на документите:

- Договорът, подписан от страните;
- Общи условия на договора;
- Техническа оферта на **ИЗПЪЛНИТЕЛЯ**

- Техническо задание /техническа спецификация на **ВЪЗЛОЖИТЕЛЯ**;
- Предлагана цена.

21. ОТГОВОРНО ЛИЦЕ ОТ СТРАНА НА ВЪЗЛОЖИТЕЛЯ

21.1. **ВЪЗЛОЖИТЕЛЯТ** е длъжен да определи отговорно лице по изпълнението на договора. Отговорното лице представя **ВЪЗЛОЖИТЕЛЯ** и организира работата по договора от страна на **ВЪЗЛОЖИТЕЛЯ**.

21.2. **ВЪЗЛОЖИТЕЛЯТ** има право да смени отговорното лице по всяко време на изпълнение на договора. **ИЗПЪЛНИТЕЛЯТ** се уведомява писмено за предприетата промяна.

22. ОТГОВОРНО ЛИЦЕ ОТ СТРАНА НА ИЗПЪЛНИТЕЛЯ

22.1. **ИЗПЪЛНИТЕЛЯТ** е длъжен да определи отговорно лице по изпълнението на договора. Отговорното лице представя **ИЗПЪЛНИТЕЛЯ** и организира работата по договора от страна на **ИЗПЪЛНИТЕЛЯ**.

22.2. **ИЗПЪЛНИТЕЛЯТ** има право да смени отговорното лице по всяко време на изпълнение на договора. **ВЪЗЛОЖИТЕЛЯТ** се уведомява писмено за предприетата промяна.

23. КОМУНИКАЦИЯ МЕЖДУ СТРАНИТЕ

23.1. Комуникацията между страните се води само между определените отговорни лица чрез референта по договора. Когато дадено съобщение трябва да достигне до друго лице, участващо в изпълнението от страна на **ВЪЗЛОЖИТЕЛЯ** или от страна на **ИЗПЪЛНИТЕЛЯ**, това се осъществява чрез отговорните лица по договора.

23.2. Всички съобщения, предизвестия и нареждания, свързани с изпълнението на договора и обменяни между **ВЪЗЛОЖИТЕЛЯ** и **ИЗПЪЛНИТЕЛЯ** са валидни, когато са изпратени в писмена форма – лично, чрез електронна поща, телефакс или куриер, срещу потвърждение от приемащата страна.

23.3. Валидните адреси, факс номера и електронна поща на страните се посочват в договора. В случай, че това не е посочено в договора, за валидни адрес и факс номер на **ВЪЗЛОЖИТЕЛЯ** се считат, посочените в документацията за участие в процедурата за възлагане на обществена поръчка, а на **ИЗПЪЛНИТЕЛЯ** – посочените в неговата оферта.

23.4. Между страните се допуска неформална комуникация по телефона с оглед улесняване на работата. Неформалната комуникация няма юридическа стойност и не се счита за официално приета.

23.5. Комуникацията с чуждестранни **ИЗПЪЛНИТЕЛИ** се осъществява на български език. Осигуряването на превод на документите на български език е за сметка на **ИЗПЪЛНИТЕЛЯ**.

23.6. Всяка от страните има право да изиска първоначална среща при стартиране на договора с цел уточняване на изискванията към изпълнение на договора, целите на **ВЪЗЛОЖИТЕЛЯ**, критериите за оценка на изпълнението на договора и планиране, изпълнение и производство, които трябва да извърши **ИЗПЪЛНИТЕЛЯ**.

23.7. Когато в хода на изпълнение на работата по договора възникнат обстоятелства, изискващи съставянето на двустранно подписан констативен протокол, заинтересованата страна отправя до другата мотивирана покана с обозначено място, дата и час на срещата. Уведомената страна е длъжна да отговори в три дневен срок след уведомяването (за дата на уведомяването се счита датата на входящия номер).

24. ЕЗИК НА ДОГОВОРА

24.1. Договорът с местни **ИЗПЪЛНИТЕЛИ** се съставя и подписва на български език в 2 еднообразни екземпляра.

24.2. С чуждестранни изпълнители, договора се подписва на български език и на друг език, ако това е упоменато в договора. При противоречие на текстовете на различните езици, валиден е българският текст, освен ако не е определено друго в договора.

ИЗПЪЛНИТЕЛ:

.....
гр.....
ул.
тел/факс:
E-mail:
ЕИК:
ИН по ЗДДС: BG

ВЪЗЛОЖИТЕЛ:

"АЕЦ Козлодуй" ЕАД
3321 Козлодуй
БЪЛГАРИЯ
факс: 0973/76027; 73530
E-mail: commercial@npp.bg
ЕИК: 106513772
ИН по ЗДДС: BG 106513772

ИЗПЪЛНИТЕЛ:

.....
.....

ВЪЗЛОЖИТЕЛ:

.....
.....